

ISSN 2080-3117  
EGZEMPLARZ BEZPŁATNY

# INTER-TEAM News

NR 1/67/2018 WIOSNA

WYWIAD  
Z ODETA  
MORO



AGENT  
NA CELOWNIKU

6

KROKÓW  
DO CELU



RUSZ  
Z MIEJSCA

TOP  TEMAT

# Klasyki

PRAWIE DLA KAŻDEGO



Program Zaufania (OSRAM Trust program) zawiera narzędzia, dzięki którym można łatwo potwierdzić oryginalność produktu sprawdzając w internecie unikalną kombinację kodu z etykiety na opakowaniu z danymi lampy umieszczonymi na jej trzonku.

### Etykieta bezpieczeństwa

Każde opakowanie oryginalnych lamp ksenonowych OSRAM wyprodukowanych po 1 października 2015 roku posiada etykietę bezpieczeństwa z unikalnym 7-znakowym kodem. Trzy ostatnie cyfry kodu powinny być widoczne jako hologram w dolnym, prawym rogu. Jest tam także kod QR prowadzący do strony Programu Zaufania firmy OSRAM. Na etykiecie znajduje się także pasek z mikro tekstem, możliwym do odczytania po użyciu lupy.



### Dane lampy na trzonku

Każda etykieta bezpieczeństwa z opakowania podczas procesu produkcji jest przypisywana tylko do jednego źródła światła. Na trzonku każdej lampy umieszczone są unikalne dane, które jedynie w zestawieniu z kodem z etykiety pozwalają pozytywnie zweryfikować oryginalność produktu.

### Jak to działa?

Na stronie internetowej [www.osram.com/trust](http://www.osram.com/trust), która jest dostępna także w języku polskim, jesteśmy po kolei proszeni o wprowadzenie kodu z opakowania, a następnie o sprawdzenie czy wyświetlone dane odpowiadają tym umieszczonym na trzonku zakupionej

lampy. W efekcie błyskawicznie otrzymujemy informację zwrotną, która może zawierać jeden z trzech scenariuszy.



### A jeśli nie ma opakowania lub kodu?

Zasadą jest, że firma OSRAM dostarcza swoje produkty wyłącznie w opakowaniach. Są to kartonowe albo plastikowe pudełka – zawsze oznaczone logo, zawierające wszystkie niezbędne dane i informacje. Takiego opakowania powinniśmy wymagać od sprzedawcy. Jeżeli jest z tym problem, powinno to wzbudzać nasze wątpliwości.

Możemy jednak nie znaleźć kodu na opakowaniu zakupionego produktu – dotyczy to lamp wyprodukowanych przed 1 października 2015 roku. Oczywiście i ich oryginalność możemy sprawdzić – poprzez stronę [www.czyoryginal.pl](http://www.czyoryginal.pl), gdzie po przesłaniu zdjęcia, nasz specjalista oceni autentyczność produktów.





# MARZENIA gwiazdy

Jeszcze nie tak dawno moja babcia miała w garażu Fiata 126p. Nie pochwaliła się, że go sprzedaje. Chętnie bym go kupiła – mówi z nostalgią w naszym wywiadzie Odeta Moro, znana prezenterka radiowa i telewizyjna. Ta pasjonatka motoryzacji, mimo że na co dzień jeździ najnowszej generacji autem, marzy o pocziwym „maluchu” i mercedesie z 1978 roku. Czy to fanaberie gwiazdy, którą na wiele stać? Niekoniecznie! Polacy po prostu kochają klasyki. Dla jednych to znakomita lokata kapitału, dla innych powrót do młodzieńczych lub dziecięcych lat. Sama chętnie wróciłabym do Skody Favorit, która zawsze będzie mi się kojarzyć z pięknymi czasami, a przede wszystkim z osobami, których tuż obok, niestety, już nie ma...

Tymczasem trzeba żyć chwilą i nie zapominać, że wszystko dookoła się zmienia. Współczesne samochody to już prawie smartfony na kółkach. I także o nich piszemy i marzymy! Dlatego, idąc z duchem czasu i dostosowując się do realiów rynku, odświeżamy nasz magazyn „Inter-News”, pamiętając, że w swojej dawnej formie wydawany był nieprzerwanie od ponad 14 lat! Od tego numeru zmodyfikowaliśmy delikatnie jego nazwę na „Inter-Team News” i dodaliśmy ciekawe, intrygujące i nieoczywiste działy. Oprócz wspomnianego wywiadu „Prosto w oczy”, pojawiły się m.in. porady prawnika – „Serwis prawny” i doradcy biznesowego – „Rusz z miejsca”. Dzielimy się również niebanalnym hobby – „Żyj z pasją” i jak zawsze wieloma ciekawostkami z branży. Zmienił się także format gazety, papier i przede wszystkim szata graficzna. Układ zdjęć, ilustracji i tekstu to połączenie nowoczesnej formy z motoryzacyjnymi emocjami. Ale jedno się nie zmieniło – nadal jesteśmy dla Państwa – naszych wiernych Czytelników. Miłej lektury!



MARZENA KOZIELSKA  
REDAKTOR NACZELNA  
„INTER-TEAM NEWS”

**INTER-TEAM**  
News

redakcja@inter-team.com.pl



POLUB NAS  
[www.facebook.com/pl.interteam](http://www.facebook.com/pl.interteam)

**Redaktor naczelna:** Marzena Kozielska  
**Projekt graficzny:** Madgrafik  
**Skład i DTP:** Marzena Dąbrowska  
**Zespół redakcyjny/współpracownicy:** Marcin Busza, Jacek Franek, dr Klaudia Kałużna, adv. Agnieszka Kapata, Sylwia Kisielewska, Edyta Kondratiuk  
**Zdjęcie na okładce:** Fotolia/Adobe Stock

Materiały publikowane w „Inter-Team News” objęte są prawem autorskim. Redakcja zastrzega sobie prawo do redagowania i skracania tekstów i nie ponosi odpowiedzialności za treść ogłoszeń i reklam. Wszelkiego rodzaju przedruki są możliwe wyłącznie za pisemną zgodą redakcji.

 **INTER-TEAM®**

**Wydawca:** Inter-Team Sp. z o.o.  
**ul. Białolecka 233**  
**03-253 Warszawa**  
[www.inter-team.com.pl](http://www.inter-team.com.pl)

Specjalnie dla „Inter-Team News”  
ekskluzywny wywiad z Odetą Moro!

# 16



## Agent na celowniku



Do usłyszenia we drodze  
Odetta Moro 



# Spis

## TREŚCI

### INTER-TEAM AKTUALNOŚCI

NOWOŚCI OD KRAFT AUTOMOTIVE	6
NOWE SZKOLENIA W OFERCIE AKADEMII TECHNICZNEJ INTER-TEAM	7
REGENEROWANE PRZEKŁADNIE KIEROWNICZE I POMPY WSPOMAGANIA DRI	7
ODNOWIONE GAZETY W O.K. SERWISACH	7
DRUŻYNA KOLARSKA NA STARCIE	8

### RYNEK FLESZ

NA SPORTOWO	10
DŁUŻSZY, SZERSZY, NIŻSZY	12
NIEMCY POPRAWIAJĄ	13
SYMPATYCZNE KOMBI	13
WIĘCEJ MUZYKI	13
WODOROWA WIZYTÓWKA	14
AMERYKAŃSKI STANDARD	14
NAJMNIEJSZY LEKSUS	14

### PROSTO W OCZY

AGENT NA CELOWNIKU	16
--------------------	----

### SERWIS PRAWNY

ZROBIONE, ZAPŁACONE A JEŚLI NIE?	20
-------------------------------------	----

### TOP TEMAT

KLASYKI PRAWIE DLA KAŻDEGO	24
-------------------------------	----

### RUSZ Z MIEJSCA

6 KROKÓW DO CELU	32
------------------	----

## Nowości

### OD KRAFT AUTOMOTIVE

AKTUALNOŚCI  
s. 6



## WIĘCEJ muzyki

RYNEK FLESZ  
s. 13

## ZROBIONE, ZAPŁACONE

## A jeśli nie?

SERWIS  
PRAWNY  
s. 20



## Klasyki

### PRAWIE DLA KAŻDEGO

TOP TEMAT  
s. 24



### NASI DOSTAWCY

WYŚCIG NA SZCZYT	36
TARCZE WYSOKO NAWĘGLANE HELLA PAGID	38
UKŁAD WSPOMAGANIA CAŁKOWICIE NIEZALEŻNY OD PODCIŚNIENIA	40
WIOSENNE PORZĄDKI	42
POKONAĆ MGŁĘ	44
OD ŁOŻYSKA DO ZINTEGROWANEJ PIASTY KOŁA	46

### POD LUPĄ

W TROSCIE O POTRZEBY KLIENTA	48
KOMPLEKSOWE PODEJŚCIE	50

### ŻYJ Z PASJĄ

SUCHACZE, RZUTKI I ESKIMOSKI	52
---------------------------------	----

### NIE TYLKO GADŻETY

KUSZA I PROWOKUJĄ	56
-------------------	----

### TUTAJ JESTEŚMY

NASZE ODDZIAŁY	58
----------------	----

### POD KONIEC

KRZYŻÓWKA Z NAGRODĄ	60
POTĘGA MOCY	62



# Nowości OD KRAFT AUTOMOTIVE

DLA KRAFT AUTOMOTIVE KAŻDA CZĘŚĆ MA ZNACZENIE, DLATEGO MARKA WCIĄŻ POSZERZA SWOJĄ OFERTĘ ASORTYMENTOWĄ. TYM RAZEM WITAMY NOWĄ GAMĘ PRODUKTÓW Z GRUPY ELEKTRYCZNE I MANUALNE PODNOŚNIKI SZYB SAMOCHODOWYCH ORAZ ZESTAWY SPRZĘGIEŁ.

## PODNOŚNIKI SZYB

To nieodzowny element wyposażenia pojazdu. Prawidłowe działanie podnośników może początkowo wydawać się mało istotne, jednak nic bardziej mylnego. Latem, kiedy temperatury rosną, to właśnie możliwość szybkiego i wygodnego uchylenia okna, zapewnia nam zarówno komfort, jak i dobre samopoczucie. A to ma istotny wpływ na nasze bezpieczeństwo.

Podnośniki szyb to wbrew pozorom dość skomplikowany element wyposażenia pojazdu. Składa się z wielu elementów, które

mogą ulec awarii. Uszkodzenia mogą dotyczyć linek, kostek prowadzących szybę, plastikowych elementów prowadzących linki, nawijaków, ślizgów, metalowych ramion lub przegubów podnośników nożycowych. Najszybszym i najłatwiejszym sposobem naprawienia defektów jest wymiana kompletnego podnośnika. To zapewni nam bezproblemową eksploatację podnośnika szyb przez kolejne lata. 

### DLACZEGO WARTO WYBRAĆ PODNOŚNIKI KRAFT AUTOMOTIVE:

- Produkowane są w fabrykach, które spełniają wszystkie normy jakościowe.
- W ofercie znajdują się części do najpopularniejszych samochodów jeżdżących po naszych drogach.
- W ofercie dostępnych jest 85 referencji.
- Oferta będzie stale rozbudowywana.
- Dostępne referencje mają takie same parametry, jak modele stosowane na pierwszy montaż.

## ZESTAWY SPRZĘGIEŁ

Zestawy sprzęgieł Kraft Automotive są dostępne zarówno z łożyskami, jak i bez.

Na początek oferta obejmuje około 50 referencji do najpopularniejszych aut na rynku. W planach jest rozszerzenie i rozwijanie tej kategorii.

Rozpoczynając od projektu, a na produkcji kończąc,

sprzęgła Kraft Automotive są wykonane przy użyciu najnowocześniejszych technologii. Za cały proces technologiczny i produkcyjny odpowiedzialne są specjalne systemy informatyczne, które pozwalają

w precyzyjny sposób zaprojektować i wyprodukować każdy element sprzęgła. Jakość sprzęgieł Kraft Automotive jest potwierdzona certyfikatem ISO/TS 16949. To oznacza, że są one zgodne z amerykańskimi (QS-9000), niemieckimi (VDA6.1), francuskimi (EAQF) i włoskimi (AVSQ) normami jakości. Otrzymanie tego certyfikatu to również spełnienie wymagań jakościowych z zakresu projektowania lub opracowywania, produkcji, instalacji i serwisowania w przemyśle motoryzacyjnym.

Wszystkie elementy, które składają się na sprzęgła Kraft Automotive, są wykonywane przez jednego producenta, co gwarantuje ich idealne dopasowanie. Materiał cierny wykorzystywany w sprzęgłach nie zawiera azbestu ani innych toksycznych surowców i jest bezpieczny dla środowiska. 



### SPRZĘGŁA KRAFT AUTOMOTIVE TO:

- precyzja wykonania;
- idealne dopasowanie poszczególnych elementów;
- trwałość.

**PEŁNA OFERTA PRODUKTÓW KRAFT AUTOMOTIVE JEST DOSTĘPNA W SIECI SPRZEDAŻY FIRMY INTER-TEAM ORAZ U WYBRANYCH DYSTRYBUTORÓW HANDLOWYCH.**



## NOWE SZKOLENIA W OFERCIE AKADEMII TECHNICZNEJ INTER-TEAM

Akademia Techniczna, wychodząc naprzeciw potrzebom warsztatów samochodowych, opracowała dwa nowe tematy szkoleń, z których chętni będą mogli korzystać już od maja.

### Diagnostyka i naprawa pojazdów hybrydowych i elektrycznych

To specjalistyczne szkolenie dla pracowników warsztatów samochodowych, które obejmuje zagadnienia budowy mechanicznej oraz elektrycznej elementów składowych systemów obecnych w autach o napędzie alternatywnym. Uczestnicy szkolenia zdobędą obszerną wiedzę teoretyczną oraz praktyczną, która pozwoli na bezpieczną i trafną diagnostykę oraz naprawę pojazdu. Wśród tematów, które będą omawiane podczas szkolenia znajdują się m.in. postępowanie według zasad bezpieczeństwa podczas prac serwisowych, weryfikacja typu układu hybrydowego bądź elektrycznego, umiejętność bezpiecznej oraz awaryjnej dezaktywacji układów wysokonapięciowych czy weryfikacja sprawności różnych układów przy użyciu specjalistycznych narzędzi pomiarowych.

### Wymiana układów rozrządu na wybranych przykładach silników spalinowych

Podczas szkolenia uczestnikom zostanie przekazana obszerna wiedza teoretyczna na temat układów i systemów rozrządu, budowy oraz podziałów pasków i łańcuchów układów rozrządu, przyczyn powstawania ich uszkodzeń. Mechanicy zgłębią wiedzę na temat elementów tych układów oraz zastosowania specjalnych narzędzi podczas wymiany układów rozrządu. W czasie szkolenia zostaną przeprowadzone ćwiczenia praktyczne na silnikach, które pozwolą jeszcze lepiej zrozumieć i zobaczyć działanie poszczególnych układów. 

**“ CHCESZ BYĆ SPECJALISTĄ? A MOŻE  
ZAMIERZASZ UZUPEŁNIĆ SWOJĄ WIEDZĘ?  
KONIECZNIE ZGŁOŚ SIĘ NA NASZE SZKOLENIA ”**

## ODNOWIONE GAZETY W O.K. SERWISACH

Wrzecz wiosną do rąk klientów warsztatów O.K. Serwis trafił nowy odświeżony „O.K. Serwis Press” oraz „Mały Mechanik”.

Magazyn wydawany jest od 2014 roku. Od tego numeru zmieniła się jego szata graficzna, papier oraz format. „OK Serwis Press” z półrocznika stał się kwartalnikiem. Pojawiły się w nim nowe działy. m.in. pOKaz nowości, OKiem mechanika, O! Kultura, widOKówka czy wywiad w tOKu, w którym motoryzacyjne sekrety zdradziła znana aktorka Anna Korcz. 



## REGENEROWANE PRZEKŁADNIE KIEROWNICZE I POMPY WSPOMAGANIA DRI



Oferta Inter-Team poszerzona została o nowy asortyment. Są to regenerowane przekładnie kierownicze i pompy wspomagania DRI firmy BORG Automotive.

W procesie regeneracji wadliwe elementy produktu zamieniane są na pełnowartościowe. Dzięki temu przywrócone zostają pierwotne parametry istotne dla działania urządzenia. To najwyższy stopień recyklingu wydłużający czas życia produktu i wywierający minimalny wpływ na zanieczyszczenie środowiska.

W ofercie Inter-Team dostępne są regenerowane przekładnie kierownicze i pompy wspomagania DRI, jednej z trzech marek BORG Automotive.

– Wprowadzenie asortymentu DRI pozwala nam zaoferować klientom szerszą gamę produktów wysokiej jakości i zaspokoić ich oczekiwania – mówi Maciej Reperowicz, Product Manager w Inter-Team. 



### ATUTY REGENEROWANYCH PRZEKŁADNI KIEROWNICZYCH I POMP WSPOMAGANIA DRI:

- Najwyższa jakość.
- Produkty testowane indywidualnie.
- Produkcja z certyfikatem ISO: 9000- i 14001.
- Dwuletnia gwarancja na wszystkie produkty – nie ogranicza się do przebiegu.





## DRUŻYNA KOLARSKA na starcie

**INTER-TEAM OD WIELU LAT, JAK RÓWNIEŻ W TYM ROKU, JAKO SPONSOR WSPIERA ROWEROWĄ PASJĘ PRACOWNIKÓW CZYLI DRUŻYNĘ KOLARSKĄ KRAFT AUTOMOTIVE TEAM. JEJ CZŁONKOWIE BIORĄ UDZIAŁ W MARATONACH NALEŻĄCYCH DO CYKLU LOTTO POLAND BIKE MARATON.**

Jubileuszowy 10. Poland Bike Marathon rozpoczął się 25 marca. Na starcie nie zabrakło zawodników w koszulkach z logo Kraft Automotive. Pierwsze tegoroczne zawody odbyły się – tradycyjnie już – w Otwocku. Start i meta zlokalizowane zostały na stadionie przy ul. Sportowej 1. Jeszcze kilka dni wcześniej trasę pokrywała warstwa śniegu, która tuż przed startem zamieniła się w błoto. Jednak podczas zawodów przejazd okazał się być przyjemny, ale wymagający. Zawodnicy startowali na dystansie 28 km. Punkty zdobyte przez cztery osoby: Tomasza Hofmana, Karola Karwatowicza, Marcina Buszę i Rafała Jaroszka wystarczyły do tego, aby po pierwszych zawodach drużyna uplasowała się na 43. miejscu, na sklasyfikowanych łącznie 155 drużyn. W barwach Kraft Automotive Team wystartował również Marcin Goluch. Niestety, już na początku zawodów, przytrafiła mu się awaria przerzutek, która uniemożliwiła mu ukończenie wyścigu. Gdyby nie ta sytuacja, miejsce drużyny byłoby zapewne jeszcze lepsze.

Następny maraton odbył się 15 kwietnia w Nowym Dworze Mazowieckim. Tym razem słoneczna i raczej bezwietrzna pogoda idealnie nada-



**W 2017 roku członkowie Kraft Automotive Team wystartowali łącznie w 15 maratonach, odnotowując 55 tzw. osobostartów. Na koniec sezonu drużyna zajmowała 39. miejsce na sklasyfikowanych łącznie 155 drużyn.**

wała się do uprawiania kolarstwa. Start i meta zawodów zlokalizowane zostały – już po raz dziesiąty z rzędu – na terenie legendarnej Twierdzy Modlin. Sama trasa wyścigu była dość zróżnicowana, chociaż przeważały twarde i szybkie drogi. Nie zabrakło jednak dość długich i przez to wyczerpujących podjazdów malowniczymi wąwozami, ale też bardzo szybkich zjazdów. Na koniec na kolarzy czekał interwałowy odcinek XC w samym sąsiedztwie mety po fortyfikacjach Twierdzy Modlin.

Na starcie pojawiła się liczna grupa zawodników z naszej drużyny: Marcin Busza, Robert Młynarczyk, Rafał Jaroszek, Marcin Goluch, Karol Karwatowicz, Tomasz Hofman, Rafał Kwiatkowski oraz Anna Gomoła-Paradowska, która zadebiutowała w naszej drużynie. Jednocześnie w swojej kategorii zajęła bardzo dobre 16. miejsce i znalazła się wśród czterech osób, których punkty zostały zaliczone do dorobku punktowego drużyny. Tym razem najlepiej z naszego zespołu wypadł Marcin Goluch, a drużyna zajęła – podobnie jak podczas pierwszych zawodów w Otwocku – 43. miejsce (na sklasyfikowanych 178 teamów). 

MARCIN BUSZA





# SPECJALISTA W CHŁODZENIU

CZĘŚCI UKŁADÓW CHŁODZENIA SILNIKA I KLIMATYZACJI SAMOCHODOWEJ

## CHŁODNICA OLEJU

ULEPSZONA KONSTRUKCJA  
TURBULATORÓW ORAZ  
PRECYZYJNY PROCES  
LUTOWANIA ZAPEWNIAJĄ  
WYSOKĄ TRWAŁOŚĆ

## SKRAPLACZ

DODATKOWE ZABEZPIECZENIE  
ANTYKOROZYJNE, DOSKONAŁA  
WYDAJNOŚĆ I WYSOKA TRWAŁOŚĆ

## CHŁODNICA CIECZY SILNIKA

SOLIDNA KONSTRUKCJA, PODWÓJNIE ZAGINANE ŻALUZJE,  
WYSOKA ODPORNOŚĆ NA NAPRĘŻENIA CIEPLNE,  
NAJNOWSZE TECHNOLOGIE: FULL-ALUMINIUM ORAZ 5 MM

## WENTYLATOR CHŁODNICY

WYWAŻONE ŚMIGŁA, NISKA  
EMISJA SZUMÓW, TWORZYWA  
WZMOCNIONE WŁÓKNEM  
SZKLANYM, PRECYZYJNE  
JEDNOSTKI STERUJĄCE

## SPRĘŻARKA A/C

SPECJALNIE  
ZAPROJEKTOWANE  
KLUCZOWE ELEMENTY  
ZAPEWNIAJĄCE TRWAŁOŚĆ  
I PRECYZYJNE STEROWANIE

## PAROWNIK I NAGRZEWNICA

WYSOKA WYDAJNOŚĆ ORAZ  
DOKŁADNE WYKONANIE  
ZAPEWNIAJĄ SZYBKĄ MONTAŻ  
I BEZPROBLEMOWĄ PRACĘ

## DMUCHAWA KABINOWA

PŁYNNA I CICHĄ PRACĄ,  
ZABEZPIECZENIE PRZED  
PRZEPIĘCIAMI, NIEZAWODNE  
DZIAŁANIE, WYSOKA TRWAŁOŚĆ

## CHŁODNICA POWIETRZA

RURKI Z TURBULATORAMI, WYDAJNE, GĘSTE ŻALUZJE,  
WYSOKA TRWAŁOŚĆ CHŁODNICY

## OSUSZACZ

WYSOKIEJ JAKOŚCI ZABEZPIECZENIE  
SYSTEMU KLIMATYZACJI PRZED  
WILGOCIĄ I ZANIECZYSZCZENIAMI

## Szeroka oferta

Nissens oferuje szeroką gamę części zamiennych,  
niezbędnych do naprawy układów klimatyzacji samochodowej

Nissens to wiodący producent części zamiennych do samochodowych oraz przemysłowych układów chłodzenia. Inwestycje w badania oraz rozwój nowości produktowych pozwalają nam ciągle rozszerzać ofertę o wysokiej jakości, niezawodne części układów klimatyzacji.

Znajdź lokalnego dystrybutora Nissens oraz dowiedz się więcej na temat produktów i usług na [www.nissens.com/climate](http://www.nissens.com/climate) oraz [www.nissens.com.pl](http://www.nissens.com.pl)

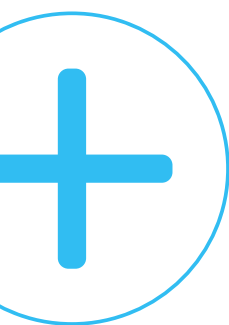

THE  
WIDEST  
PRODUCT  
RANGE



Nissens' Training Concept



**Nissens**<sup>®</sup>

DELIVERING THE DIFFERENCE

# NA sportowo

PRODUCENTOM AUT CORAZ BARDZIEJ ZALEŻY NA PIERWSZYM WRAŻENIU, CHOĆ RESZTA JEST TAKŻE DOPRACOWANA.

## NIE TYLKO WIĘCEJ MOCY



Na początku roku Honda Jazz przeszła delikatną kurację odmładzającą.

Zmieniono detale we wnętrzu i przeprowadzono skromny lifting karoserii. Ale są też bardzo istotne zmiany. Pojawił się stosunkowo dynamiczny silnik benzynowy 1.5 o mocy 130 KM oraz zaprezentowano nową wersję o nazwie X-Road. Jest ona stylizowana na odmianę terenową z ochronnymi nakładkami na nadkolach i z minimalnie podniesionym zawieszeniem. Do jej napędu zarezerwowano jednak silnik benzynowy 1.2 o mocy 102 KM. 🌀





## NOWA MARKA: CUPRA



**Powstała nowa marka samochodowa – Cupra. Jej symbolem oznaczane będą mocniejsze i bardziej zaawansowane technologicznie Seaty.**

Pierwszym modelem nowej marki jest Ateca. Taka Cupra Ateca będzie dysponować silnikiem benzynowym 2.0 o mocy aż 300 KM, w standardzie będzie też napęd na 4 koła i 7-biegowa skrzynia DSG. Samochód według oficjalnych danych fabrycznych rozwija prędkość maksymalną 245 km/h, zaś sprint do setki zajmuje 5,4 sekundy. Na liście wyposażenia standardowego jest m.in. 8-calowy ekran dotykowy, kamera 360°, nawigacja, adaptacyjne zawieszenie, dostęp Kessy (czyli tzw. systemu bezkluczykowego dostępu i uruchamiania pojazdu) oraz bezprzewodowa ładowarka. Wkrótce gama Cupry powiększy się o nowe modele. Będą to Cupra Ibiza oraz Cupra Arona. 



## W ELEGANCKIEJ STYLIZACJI

**ŠKODA** Znana nam Fabia III obecna jest na rynku od 2014 r.



**To najwyższy czas, by wprowadzić choć minimalne zmiany.**

Czeskim projektantom udało się zachować styl tego miejskiego auta. Zmiany nie są więc za bardzo agresywne i od razu wiemy, że to Fabia, ale trochę inaczej wystylizowana. Nadal więc mamy sportowy i elegancki wygląd samochodu. Inne są reflektory, ostrzejszy w formie grill i przeprojektowany zderzak, a tylne światła są teraz w kształcie litery „C”. Gama silnikowa bez zmian. 

# DŁUŻSZY, **SZERSZY,** NIŻSZY!

**PIERWSZE BMW X4, KTÓRE POKAZANO W 2014 ROKU, SPRZEDANO  
DO TEJ PORY W LICZBIE OKOŁO 200 TYS. SZTUK.**



Ten wynik nie zadowolili szefów bawarskiej marki. Zdecydowano się więc na gruntowne zmiany. Auto jest teraz dłuższe, szersze i niższe, co oznacza, że będzie się prowadziło jeszcze lepiej. W pierwszym okresie sprzedaży dla nowego X4 zarezerwowano mocne silniki: najstarszy benzynowy dysponuje mocą 184 KM, a X4 z serii M Performance z 6-cylindrowymi silnikami 3.0 zapewniają już 360 KM, a to pozwala uzyskać przyspieszenie do 100 km/h w czasie poniżej 5 sekund. Będzie też jednostka wysokoprężna o mocy 326 KM. 





## NIEMCY POPRAWIAJĄ

**RANGE  
ROVER**

Niemiecka firma tuningowa Startech podjęła się modyfikacji angielskiego SUV-a klasy średniej, czyli Velara marki Range Rover. Efekt robi wrażenie, bo korektom poddano aż 16 elementów karoserii – zaczynając od zderzaków, przez nakładki na progi, a na poszerzonych błotnikach kończąc. Można już montować szerokie 22-calowe koła. Uszlachetniono też wnętrze auta, pojawiło się tam wiele aluminiowych dodatków, np. nakładki na pedały czy listwy ozdobne na centralnej konsoli. Każdy klient może ustalić z firmą Startech pełną listę zmian w specyfikacji tego angielskiego samochodu. 



## SYMPATYCZNE KOMBI



Nowe Volvo V60 jest dłuższe od poprzednika o 12 cm i ma teraz 476 cm. Zwiększył się też rozstaw osi, więc pasażerowie mają zdecydowanie więcej miejsca. Bagażnik ma sporą pojemność: 530 litrów. Zgodnie z ogłoszoną już wcześniej strategią elektryfikacji, nowe V60 będzie miało dwie wersje hybrydowe typu Plug-In (ładowane z gniazdka) o mocach 340 i 390 KM. Będą też dwie wersje benzynowe: 254 i 310 KM oraz dwie wysokoprężne: 150 i 190 KM. Czyli dla każdego coś odpowiedniego, do tego możliwość wyboru dla niektórych konfiguracji wyposażenia napędu na koła przednie lub 4x4. 



“ BĘDIEMY  
MOGLI  
SŁUCHAĆ  
ULUBIONEJ  
MUZYKI BEZ  
KONIECZNOŚCI  
SIĘGANIA  
PO TELEFON  
PODZAS  
JAZDY ”



## WIĘCEJ MUZYKI



Na początek w autach marki Seat, a wkrótce też w innych modelach wszystkich marek Grupy Volkswagena, pojawi się aplikacja muzyczna Shazam.

I tak właśnie samochody zamieniają się w smartfony na kółkach. Zresztą producenci aut coraz częściej proponują systemy znane ze smartfonów i tabletów. W przypadku Seata dostęp do aplikacji Shazam otrzymają nie tylko ci, którzy kupią nowe auta. Shazam pojawi się także w starszych modelach po zaktualizowaniu systemu multimedialnego. 



# WODOROWA wizytówka

**HYUNDAI ZAPREZENTOWAŁ CAŁKOWICIE NOWY MODEL NEXO, KTÓRY ZASILANY JEST OGNIWAMI PALIWOWYMI.**



Model ten to technologiczna wizytówka koreańskiej marki. Auto ma wymiary modeli klasy średniej (długość 457 cm). Jest wyposażone w ogniwa paliwowe zasilane wodorem i silnik elektryczny o mocy 163 KM. W ogniwach paliwowych wodór jest zamieniany na prąd, który napędza silnik elektryczny.

Efektami ubocznymi reakcji jest ciepło oraz para wodna, która trafia do atmosfery przez rurę wydechową. Szacowany zasięg Nexo na jednym tankowaniu wodoru, które zajmuje mniej niż 5 minut, to 800 km.



Przy projektowaniu samochodu uwzględniono jego użytkowanie w skrajnych temperaturach. Przeprowadzone testy udowodniły, że uruchomienie auta jest możliwe nawet w temperaturze około -29°C. Doskonale sprawdza się także system chłodzenia, nawet podczas upałów dochodzących do blisko 50°C.

Poinformowano jeszcze, że auto do 100 km/h rozpędza się w 9,5 s. Nexo trafi na wybrane rynki europejskie. W pierwszej kolejności prawdopodobnie do Niemiec, gdzie znajduje się w miarę rozbudowana sieć stacji tankowania wodoru.

**“ PRZY PROJEKTOWANIU SAMOCHODU UWZGLĘDNIONO JEGO UŻYTKOWANIE W SKRAJNYCH TEMPERATURACH ”**

## W SKRÓCIE



### AMERYKAŃSKI STANDARD



Słynny Ford Mustang przeszedł kurację odmładzającą. Zmieniono m.in. stylizację przodu na bardziej agresywną.

Mustanga można zamówić ze zmodyfikowanym silnikiem 5.0 V8, który dysponuje teraz mocą 450 KM i 529 Nm maksymalnego momentu obrotowego. Druga oferowana wersja ma zdecydowanie mniej amerykańskie standardy, ale i tak to mocna jednostka: 2,3-litrowy silnik z serii EcoBoost (290 KM/440 Nm). Do zmiany biegów wybrać można sześciostopniową skrzynię manualną lub 10-stopniowy automat.



### NAJMNIEJSZY LEXUS



UX to najmniejszy SUV Lexusa, po modelach NX i RX, który ma w pierwszym rzędzie konkurować z BMW. Do napędu przewidziano tylko silniki benzynowe, będzie też hybryda. Taka sama konfiguracja występuje też w większych SUV-ach tej japońskiej marki.



# Części silnikowe w jakości Premium

 OUR HEART BEATS  
FOR YOUR ENGINE.





“ JEŹDŹE JAK FACET  
– TAK MI MÓWIA  
MEŹCZYŹNI ”

# Odeta Moro



Prezenterka, dziennikarka,  
pasjonatka motoryzacji.  
W radiu Złote Przeboje prowadzi  
audycję, w której rozmawia  
z gwiazdami show-biznesu.



Przez lata pracowała w telewizji.  
W TVN Meteo prowadziła m.in.  
„Studio Active”, w TVP 2 „Pytanie  
na śniadanie”, w TVP 1 „Kawę czy  
herbatę”. Była prezenterką telewizji  
muzycznej Viva Polska.



Jest autorką książki „W co się  
bawić?”. Kieruje Fundacją Szczęśliwe  
Macierzyństwo. W 2017 r. wzięła  
udział w reality-show TVN-u „Agent  
– Gwiazdy”, w którym była agentem.



# Agent NA CELOWNIKU

PIĘKNA KOBIETA I FANKA MOTORYZACJI DAŁA NAM SIĘ ZŁAPAĆ W SIEĆ MOTOPYTAŃ.

## Mój pierwszy samochód...

...kupiłam za ciężko zarobione pieniądze. Pracowałam wtedy w sklepie z jeansami i marzyłam o Volkswagencie Garbusie. Kiedy już odłożyłam odpowiednią sumę, pojechałam z tatą kupić obiekt moich westchnień. Niestety, ogłoszenie było już nieaktualne. I tak moim pierwszym samochodem został... Fiat Cinquecento. Czerwony, po jakimś elektryku samochodowym, więc z wieloma nadprogramowymi dodatkami (śmiech). Miałam wielkie radio i świetne głośniki! Byłam przeszczęśliwa. Tym samochodem zjeździłam całą Polskę, choć nie ukrywam – często się psuło.

## Mój pierwszy raz w samochodzie...

Oj... Ale tak po prostu?

## Jeżdżę jak...

...facet – tak mi mówią mężczyźni. Jeżdżę bardzo dużo, z pasją, szybko, ale bezpiecznie. Wsiadam do samochodu i mogę tam spędzić wiele godzin. Jeżdżę z wielką przyjemnością.

## Jeżdżę teraz...

...Audi Q2. To wygodny, w miarę luksusowy, bardzo zwrotny samochód miejski. Jest nowy i niezawodny. Może brakuje mu trochę „pazura”, ale kiedy chwytam za skórzaną kierownicę, czuję, że się rozumiemy. Gdybym miała wielki garaż... Kupiłabym zupełnie coś innego.

## Wymarzony samochód...

Chciałabym mieć auto na każdy humor i na każdy dzień. W wielkim garażu postawiłabym swoje Audi Q2, a obok Forda Mustanga z lat 70. lub 80. w wersji podrasowanej

– bym mogła nim jeździć, kiedy włączy mi się „chuligan”. Byłby tam też Land Rover – bo mam słabość do dużych aut terenowych w stylu brytyjskim. Niestety są bardzo drogie. I przede wszystkim wróciłabym do starych samochodów. Kiedyś bardzo długo jeździłam mercedesem, z mojego rocznika: 1978. Był piękny, dwudrzwiowy... Pomysł na niego ukradłam z filmu „Kasyno”. Jeździła nim Sharon Stone.

## Moje prawo jazdy...

...robiłam na Mazurach. W lutym, żeby nauczyć się jeździć w trudnych warunkach. Pamiętam, że zima była straszna. Prawo jazdy w wielkich zaspach, zdałam za pierwszym razem. Z niecierpliwością czekałam na dzień odebrania „prawka”, bo to właśnie kojarzyło mi się z prawdziwą wolnością.

## Podróż mojego życia...

Jeszcze nie było takiej, choć byłam już w wielu ciekawych miejscach. Może to zabrzmie dziwnie, ale z wielką przyjemnością wsiadłabym w samochód i pojechała w podróż dookoła świata. Na początek z jednego wybrzeża Stanów Zjednoczonych na drugie. Marzę też o podróży koleją transsyberyjską i kolejnej wyprawie motocyklowej np. na Sri Lankę. Moja ubiegłoroczna himalajska podróż była cudownym przeżyciem.



foto. Tricolors/East News



### **W samochodzie najważniejsze jest...**

Startowałam kiedyś w Rajdzie Barbórki i wytrwale do niego trenowałam. Miałam przejazd pokazowy specjalnie zrobioną dla mnie Kia Picanto. Treningi trwały bardzo długo, samochód był nagrзany, nie miał klimatyzacji, ja w kombinezonie... Od tamtego czasu doceniam więc klimę!

Duże znaczenie mają też dla mnie lusterka boczne. Dostrzegałam ich wartość, kiedy mi ich zabrakło. Jeździłam wtedy sportowym BMW. Wysłałam z domu, wsiadłam do samochodu i było mi dziwnie. Na początku nie wiedziałam, o co chodzi. Odjechałam jakieś 300 metrów od domu i zrozumiałam, że ktoś pożyczyl sobie wkłady z lusterek bocznych.

### **Podczas kupna nowego samochodu...**

Kupuję impulsywnie. To rzeczy wybierają mnie, a nie ja rzeczy. I tak jest z ubraniami, kosmetykami i samochodami. Tak też było w przypadku zakupu Audi Q2.

Musiałam się tylko nim przejechać i sprawdzić, jak wygląda relacja zachwytu do ceny. Kolor miał duże znaczenie. Wybrałam biały.

### **Kiedy na drodze zepsuje mi się auto...**

...staram się rozwiązać problem, bo jestem Zosia Samosia. I choć nie umiem nic naprawić, często mi się to udaje. Kiedyś jeździłam starym Isuzu Trooperem. W drodze z Olsztyna do Warszawy zaczął nagle tracić moc, wyłączały się światła. Wjechałam więc do pierwszego napotkanego warsztatu. Miałam do wyboru: albo zostawić tam samochód, albo wziąć sprawę w swoje ręce. Poszukałam więc innego mechanika. Sympatyczny pan pożyczyl mi akumulator i wzięłam się do pracy. O dziwo się udało! Kiedyś w Sopocie zatrzasnęłam kluczyki w aucie. Od tamtej pory wiem, że drut jest świetnym narzędziem do otwierania drzwi.

fot. archiwum prywatne



“ **CHĘTNIE WRÓCIŁABYM DO STARYCH AUT** ”

### **Śmieszna sytuacja na drodze...**

W Stanach Zjednoczonych jeździłam wypożyczonym białym Mustangiem. Gdy zatrzymałam się na stacji benzynowej, by rozeznać się w mapie, nagle do auta wsiadł mi obcy mężczyzna. Jak mnie zobaczył, zaczął krzyczeć! A ja razem z nim. Okazało się, że zaparkował w pobliżu podobnym białym autem. To była scena jak z filmu. Kiedyś, już w Polsce, w trasie zepsuł mi się motocykl. Na szczęście w pobliżu stacji benzynowej. Dzwoniłam po lawetę, ale nikt nie mógł przyjechać. Podbiegłam więc do kierowcy jednego z zaparkowanych w pobliżu TIR-ów. Przez CB radio zapytałam, czy ktoś nie zabrałby zepsutego motocykla do Warszawy. Podałam swoje namiary i poszłam do baru. Nagle wpadł mężczyzna. „Szukam motocyklistki” – powiedział. Przyjechał chłodnią, zorganizował rynnę wjazdową od kolegów i tak mój motocykl wśród kanapek i sałatek dojechał do domu.

### **Najchętniej jeżdżę...**

...dla przygód. Często wyjeżdżam spontanicznie na weekend. W Polsce jest mnóstwo pięknych miejsc. Ostatnio pojechałam do Kotliny Kłodzkiej. Moja rada: wystarczy wsiąść w samochód, pomyśleć, gdzie nas jeszcze nie było i po prostu jechać przed siebie. Ciekawe miejsca są wszędzie.

### **W bagażniku mam...**

...wszystko. Auto to mój drugi dom. Wożę nawet kije do golfa i kask.

### **Jako pasażer jestem...**

...nieznośna, bo uważam, że lepiej jeździć. Może gdyby prowadził Alberto Tomba...

### **Mam sentyment do...**

...„malucha”. Jeszcze nie tak dawno moja babcia miała w garażu Fiata 126p w bardzo dobrym stanie i z małym przebiegiem. Nie pochwaliła się, że go sprzedaje. Chętnie bym go kupiła. 

CELOWAŁA   
MARZENA KOZIŁSKA



AFTERMARKET

zf.com/pl/sachs



# PAMIĘTAJ O KONTROLI STANU SPRĘŻYN I AMORTYZATORÓW

Nadszedł czas wiosennej zmiany opon. Przy tej okazji sprawdź stan amortyzatorów i sprężyn. Produkty marki SACHS w jakości OE zapewnią spokój i komfort jazdy w okresie wiosenno-letnim. Unikaj niepotrzebnego ryzyka i zadbaj o bezpieczeństwo na drodze.

**SPRAWDZONE TECHNOLOGIE**



**SACHS**



# ZROBIONE, ZAPŁACONE A jeśli nie?





## NAPRAWA SAMOCHODU ZOSTAŁA WYKONANA ZGODNIE Z UMOWĄ. KLIENT ODEBRAŁ AUTO, ALE... NIE CHCE ZAPŁAĆ. JAKIE PODJĄĆ KROKI, BY TO JEDNAK ZROBIŁ.

**M**amy kilka możliwości i szans na odzyskanie pieniędzy. Jednak, przynajmniej na początku, może się to wiązać z koniecznością poniesienia kosztów.

### Wezwanie do zapłaty

Jeżeli klient zgodził się na rozliczenie w konkretnym dniu, co wynika np. z pisemnej umowy lub faktury, to formalnie nie trzeba wzywać go do zapłaty. Jednak czasami warto podjąć takie działania, być może klient zapłaci bez udziału sądu i komornika. Wezwanie do zapłaty zawiera co najmniej: informacje o terminie rozpoczęcia naliczania odsetek za opóźnienie oraz zapowiedź skierowania sprawy na drogę postępowania sądowego, a następnie egzekucyjnego. Warto pamiętać o zachowaniu dowodów związanych z umową i działaniami zmierzającymi do przed sądowej windykacji roszczenia (SMS-y, e-maile, potwierdzenia odbioru listów poleconych).

### Wszczęcie postępowania sądowego

Z decyzją o wniesieniu sprawy do sądu, wiąże się także opłaty sądowe. Jeżeli wartość przedmiotu sporu wynosi maksymalnie 20 tys. zł, sprawa zwykle będzie się toczyła w postępowaniu uproszczonym. Tu opłaty są stałe, określone w ustawie. Przykładowo jeżeli wartość przedmiotu sporu wynosi do 2 tys. zł, opłata sądowa wynosi 30 zł. Jeżeli to 10 tys. zł, wówczas uiszczasz opłatę w wysokości 300 zł. Pozew



**ADWOKAT  
AGNIESZKA  
KAPAŁA-SOKALSKA**

prowadzi w Gdańsku swoją Kancelarię Adwokacką, specjalizującą się w szczególności w dochodzeniu roszczeń odszkodowawczych, postępowaniach egzekucyjnych, windykacji roszczeń, prawie spadkowym, prawie rodzinnym.



**AKS**  
KANCELARIA ADWOKACKA

opłaca się wraz z jego wniesieniem. Należy go złożyć na formularzu (dostępnym w sądzie lub Internecie).

Jeżeli wartość przedmiotu sporu przekracza 20 tys. zł, nie stosujesz już formularzy. Opłatę sądową obliczasz mnożąc wartość przedmiotu sporu razy 5 proc. i tak uzyskaną kwotę zaokrąglasz do pełnego złotego.

Istnieje możliwość wniesienia pozwu w elektronicznym postępowaniu upominawczym EPU, którym zajmuje się (jako jedyny w Polsce) Sąd Rejonowy Lublin Zachód. Opłaty są niższe, ale trzeba aktywować konto użytkownika w portalu i umieć go obsługiwać. Opłata sądowa wynosi tu 1,25 proc. wartości przedmiotu sporu.

### Egzekucja

Jeżeli sąd wyda nakaz zapłaty lub wyrok, to po nadaniu klauzuli wykonalności, sprawę możesz skierować do komornika. Jeśli w trakcie sprawy sądowej dłużnik postanowi oddać pieniądze, to i tak jest uznawany przez sąd za przegrywającego i będzie ci musiał zwrócić koszty procesu (opłatę za pozew, koszty prawnika). 

AGNIESZKA KAPAŁA-SOKALSKA

“ W PRZYPADKU  
WĄTPLIWOŚCI,  
NIE BÓJ SIĘ KORZYSTAĆ  
Z POMOCY PRAWNEJ ”





# Pytania czytelników

## § PRZEDAWNIE ROSZCZENIA

### Nie dostałem pieniędzy

*Klient odebrał naprawione auto z warsztatu, obiecując, że wróci z gotówką następnego dnia. I tak minęło już kilkanaście miesięcy. Dzwoniłem do niego wielokrotnie, ale nie odbiera. Czy jest jakieś ograniczenie czasowe, w którym mogę domagać się zapłaty?*

*Waldemar z Zielonej Góry*

Roszczenie mechanika prowadzącego warsztat przedawnia się po dwóch latach, licząc od dnia oddania naprawionego auta. Jeżeli okaże się, że Twoje roszczenie jest przedawnione, to jeżeli wniesiesz do sądu pozew o zapłatę, a pozwany podniesie tzw. zarzut przedawnienia, wygra proces. Zanim zdecydujesz się złożyć pozew, przeanalizuj więc, czy Twoje roszczenie się nie przedawniło. Inaczej prawdopodobnie przegrasz proces i poniesiesz związane z nim koszty.

## § GWARANCJA NA USŁUGI

### Wszystko brać na siebie?

*Klienci mojego warsztatu pytają się często, czy udzielam gwarancji na usługi. Niektórzy mówią, że mam taki obowiązek. Czy to prawda?*

*Krzysztof z Warszawy*

Gwarancja nie jest obowiązkowa, ale dobrowolna. Jest jednak często udzielana i stanowi popularną w praktyce podstawę złożenia reklamacji. Pamiętaj, że masz dużą swobodę w określaniu swoich obowiązków i uprawnień klienta. Możesz np. wprowadzić dowolne procedury, terminy i wyłączenia związane z korzystaniem przez klienta z gwarancji. Jest ona dość atrakcyjnym sposobem załatwiania problemu z autem, ponieważ nie trzeba wykazywać winy warsztatowi. Wystarczy powołać się na to, że naprawa jest wadliwa, albo że jakaś część użyta przy naprawie nie działa. Gwarancja ma zastosowanie wobec klientów będących konsumentami, jak i przedsiębiorcami.

## § OC WARSZTATU

### Chcę spokojnie prowadzić biznes

*Zastanawiam się nad wykupieniem ubezpieczenia mojego warsztatu. Nie jestem pewny, czy najlepsze dla mnie będzie OC? Czym się kierować?*

*Miroslaw z Poznania*

Jeżeli dobrze wytypujesz, jakie zagrożenia mogą Ci przynieść największe straty i ubezpieczysz się od nich, wtedy będziesz mógł w spokoju prowadzić swój biznes. OC (ubezpieczenie odpowiedzialności cywilnej) daje ochronę w sytuacji wyrządzenia szkody osobie trzeciej w związku z prowadzoną działalnością lub z posiadany mieniem. Przykład: klient poślizgnie się w warsztacie i skrzyżuje kostkę – wtedy z OC będziesz mógł pokryć koszty jego opieki zdrowotnej i lekarstw. Podstawowe OC możesz też rozszerzyć o odpowiedzialność za szkody wyrządzone w aucie klienta, gdy znajduje się ono w warsztacie. Pamiętaj, że zwykle ubezpieczyciel przejmuje odpowiedzialność za szkody, które są wyrządzone nieumyślnie bądź wskutek rażącego niedbalstwa. Nie odpowiada za te, które są wyrządzone celowo.

JEŻELI NURTUJE CIĘ KWESTIA PRAWNA ZWIĄZANA Z MOTORYZACJĄ LUB PROWADZENIEM WARSZTATU, SKORZYSTAJ Z PORADY NASZEGO EKSPERTA. NAPISZ NA ADRES: REDAKCJA@INTER-TEAM.COM.PL W TYTULE WPISUJĄC „PRAWNIK”.



**BOSCH**

Technologia bliżej nas

# Promocyjny leasing na

# 102%

Oferta  
z okazji  
30-lecia KTS



## Leasing 102%

- ▶ W ofercie testery usterek KTS z oprogramowaniem ESI[tronic]
- ▶ Okres leasingowania 36 miesięcy
- ▶ Niski wykup urządzenia (1%)
- ▶ Wystarczy dowód osobisty
- ▶ Podpisanie wniosku leasingowego w siedzibie klienta

**Uwaga!** Ilość urządzeń w ofercie Leasing 102% jest ograniczona.

Sprawdź na [www.leasingbosch.pl](http://www.leasingbosch.pl)

**LEASING NA 36 MIESIĘCY!**  
Akcja specjalna ważna do 15.12.2018  
lub do wyczerpania zapasów.



# Klasy

## PRAWIE DLA KAŻDEGO

ZABYTKOWE SAMOCHODY MAJĄ SWÓJ NIEPOWTARZALNY STYL I CHYBA KAŻDY JEST NIMI ZAFASCYNOWANY. CORAZ WIĘCEJ OSÓB MARZY TEŻ, BY MIEĆ TAKIEGO KLASYKA W GARAŻU.

### Ford Model A

Na zdjęciu znakomicie zachowany Ford Model A w wersji Town z 1929 r. Seryjna produkcja tego masowego modelu Forda wystartowała w 1927 r. i trwała do 1932 r. Tych aut powstało bardzo dużo, bo aż ponad 4,3 mln sztuk! I to w różnych wersjach nadwoziowych. Ford A powstawał nie tylko w USA, ale też w Niemczech. Model A był pierwszym pojazdem tej marki ze standardowym – tak jak dziś – systemem sterowania: sprzęgło, hamulec i gaz były uruchamiane przy pomocy pedałów w podłodze. Seryjnie Ford A posiadał bogate wyposażenie: lusterko wsteczne, ramieniowe kierunkowskazy czy wskaźnik poziomu paliwa na desce rozdzielczej. Był to pierwszy masowo produkowany samochód z szybami wykonanymi z tzw. szkła bezpiecznego. Model A miał długość ok. 420 cm i rozwijał prędkość bliską 104 km/h, a zapewniał ją 4-cylindrowy benzynowy silnik o pojemności 3,3 litra i mocy 40 KM. Znakomicie zachowane egzemplarze osiągają ceny blisko 170 tys. zł.

W drugiej połowie lat 80. motoryzacja zabytkowa została uznana za bardzo interesującą lokatę kapitału. Samochody, które kiedyś nie wzbudzały większych emocji, dziś stają się pożądane. Modele, które już w momencie premiery przykuwały uwagę, są dziś wręcz poszukiwane przez kolekcjonerów. I z roku na rok wzrasta wartość tych perełek. Samochodem zabytkowym może być zarówno Ford model T z początku XX wieku lub Fiat 126p z 1990 r.





# Ki



“ZŁOTY  
SAMOCHODOWYCH  
KLASYKÓW  
BUDŻĄ OGROMNE  
ZAINTERESOWANIE”

## Citroën 2CV

Te Citroëny w bardzo dobrym stanie technicznym są i trudne do zdobycia, i drogie. Zadbany i odrestaurowany egzemplarz z 2-cylindrowym silnikiem 0.7 o mocy 35 KM kosztuje nawet 50 tys. zł. Sama historia 2CV jest niezwykle ciekawa. W 1939 r. udało się zbudować 250 prototypów, nie doszło jednak do oficjalnej prezentacji. Premiera miała miejsce dopiero w 1948 r. Auto przez wiele lat modernizowano i te najlepiej zachowane egzemplarze pochodzą ze schyłkowej fazy produkcji, z roku 1987. I one są najdroższe. Ceniona jest np. wersja 2CV 6 Club lub dwukolorowy Charleston.





Poszukiwane są też auta wyprodukowane całkiem niedawno, w mniejszej liczbie egzemplarzy lub w wersjach specjalnych. Zainteresowaniem miłośników aut cieszą się też te młodsze, mające niski przebieg, często niemal w stanie fabrycznym lub należące kiedyś do aktorów, sportowców czy ciekawych ludzi.

Dowodem na dobrą lokatę kapitału jest np. Ferrari 275GTB/4 z lat 60. XX wieku, które na jednej z zachodnich aukcji zostało kupione w styczniu 2007 r. za 640 tys. dolarów, a na początku 2015 r. cena tego modelu urosła już do 3,2 mln dolarów.

Wysokie ceny można uzyskać też w Polsce. Na polskich aukcjach, organizowanych przez Dom Aukcyjny Ardor, Ferrari 512 sprzedano za 1 mln 180 tys. zł, a Jaguara E-Type za milion zł. Te ceny są dla krezusów, ale zadbane auta można też kupić taniej. Porsche 911 930 kosztowało 280 tys. zł. To jeszcze sporo, ale BMW serii 525i, model E34 w nienagannym stanie, kupione w polskim salonie i z przebiegiem 55 tys. km, „poszło” za około 35 tys. zł.

## Polski Fiat 126p

Egzemplarz z 1986 r. z przebiegiem 27 900 km stoi za 32 tys. zł. Dużo to czy mało? To auto z udokumentowaną historią, bez wielu zmian. I tylko z naturalnymi oznakami eksploatacji – są rysy na lakierze. To wersja z silnikiem o pojemności 652 cm i mocy 24 KM. Auto przez ponad 30 lat należało do jednego właściciela. Z kolei za odrestaurowanego „malucha” z 1975 r. (na złotych zabytkowych tablicach) zapłacić trzeba 19 900 zł. Ceny „maluchów” są więc bardzo zróżnicowane.



## ŻÓLTE TABLICE REJESTRACYJNE

mogą zdobyć właściciele samochodów zabytkowych, czyli takich, które mają co najmniej 25 lat lub są unikatowe. W drugim przypadku kryterium wieku nie musi być spełnione, ale trzeba udowodnić, że pojazd np. powstał w bardzo krótkiej serii, jest prototypem, wykorzystano w nim oryginalne (dokumentujące rozwój motoryzacji) rozwiązania techniczne, jest związany z ważnymi wydarzeniami historycznymi lub należał do sławnej osoby.





## Austin Healey

To ikona brytyjskiej motoryzacji. Trzy lata temu, na jednej z profesjonalnych aukcji zabytków w Polsce można było kupić Austina Healey'a Sprite za ponad 14 tys. zł. Model Mark III z 1965 r. trafił do Polski z Wietnamu. Produkowany był w latach 1959–1967 i dostępny był wyłącznie jako 2-drzwiowy roadster. Do napędu służył silnik benzynowy 6-cylindrowy o pojemności 2,9 litra i mocy od 126 do 150 KM. Łącznie powstało 42 926 takich aut. To atrakcyjna propozycja dla osób poszukujących ciekawego, rzadko jeszcze spotykanego na naszych drogach, modelu.

## Opel GT

To niewielkie sportowe auto ze względu na swój styl i charakter nazywane było „małą Corvetta”. Opel GT pojawił się w 1968 r., a pierwszych sto egzemplarzy złożono ręcznie. Pod maską mógł pracować silnik o pojemności 1,1 litra o mocy 67 KM lub mocniejszy: 101 koni, 1.9. Obecnie najbardziej poszukiwane na rynku są Opole GT z pierwszej serii, a także te z silnikiem 1.1. Wartość sprowadzonego do Polski z USA Opla GT w odmianie 1900 szacowana jest na 35–45 tys. zł. Opel GT sprawdzi się również jako samochód do codziennej jazdy, nawet dla początkującego entuzjasty klasyków.



## POLACY KOCHAJĄ KLASYKI

Rynek samochodów klasycznych w Polsce rozwija się w szybkim tempie.

Liczba aut, które spełniają rolę tzw. „trzecich w rodzinie” rośnie.

Szacuje się, że w Polsce jest około 50 tys. aut zabytkowych.

Polacy posiadają przeciętnie najmłodsze klasyki w Europie. Ich uśredniony rok produkcji to 1972.



Czasami auta, o których marzymy, są bardzo trudno osiągalne. Ceny Polskich Fiatów 126p z lat 70. są bardzo wygórowane, a przy tym pojazdy te są bardzo zaniedbane lub po wielu nieestetycznych przeróbkach. Dlatego zakup takich aut zdecydowanie odradzamy. Jeśli jednak bardzo chcemy mieć swoje „retro auto” na niedzielne wycieczki czy udział w zlotach i turystycznych rajdach, to zdecydowanie warto poszukać zadbanych modeli na portalach internetowych. I nie koncentrujemy się na jednej marce czy konkretnym modelu. Przeglądajmy oferty, zwracajmy uwagę na marki mało u nas popularne lub takie, które z pozoru wydają się nieosiągalne. Przykładowo zadbanego Saaba 96 można kupić za kilkanaście tys. zł, a czasami nawet za mniej.

## Mg mgb

Ceny za to auto z ostatnich lat produkcji, czyli z drugiej połowy lat 70., wynoszą od 25 tys. do nawet 55 tys. zł. MG MGB jest modelem, który kontynuował zapoczątkowaną przez MG Midget serię niedrogich, lekkich aut sportowych. Wszedł do sprzedaży w 1962 r. i wyróżniał się nowatorską, jak na swoje czasy, samonośną karoserią. Początkowo do sprzedaży weszła jedynie wersja ze zdejmowanym dachem, a trzy lata później hatchback coupe MGB GT. Słynne były też odmiany: 6-cylindrowa MGC i 8-cylindrowa MGB GT V8. Najmniejszy był 4-cylindrowy silnik 1.8 o mocy 95 KM. I takie wersje są w zasadzie najtańsze. Produkcja modelu zakończyła się w 1980 r. Łącznie powstało blisko 524 tys. wszystkich wersji aut ze znacznikiem MG.



“ ZABYTKOWY LUB KLASYCZNY SAMOCHÓD  
MOŻE BYĆ DOBRĄ INWESTYCJĄ ”



## Mini Cooper

Mini jest jednym z pierwszych skojarzeń, kiedy myślimy o angielskiej motoryzacji. Małe miejskie auto, które powstało w latach 60., podbiło serca kierowców. Ostatnia seria klasycznego Mini, dostępna na rynku od 1995 do 2000 roku, to najbardziej dopracowana generacja tego klasyka. Słynne Mini z końcowego okresu produkcji można kupić za 40 tys. zł, ale są egzemplarze prawie wzorowo zachowane w cenach 55–70 tys. zł. Przeważnie auta te wyposażone są w silnik benzynowy 1.3 o mocy 63 KM.



## WARTO WIEDZIEĆ

**1769**

We Francji skonstruowano pierwszy pojazd mechaniczny o napędzie parowym (eksperymentalny ciągnik artyleryjski Nicolasa Cugnot).

**1801**

Pierwszy rzeczywiście działający pojazd transportowy o napędzie mechanicznym (parowym) „Puffing Devil” został przedstawiony przez Richarda Trevithicka.

**1885**

W Niemczech Karl Benz zbudował samochód 3-kołowy, a Gottlieb Daimler stworzył lekki jednocylindrowy czterosurowy silnik spalinowy i jako paliwo zastosował benzynę.

**1888**

John Boyd Dunlop wynalazł ogumienie pneumatyczne, a dwa lata później otworzył pierwszą fabrykę opon w Dublinie.

*Skoda Favorit*

Można znaleźć np. wersję LX 1.3 (z silnikiem o mocy 58 KM) z roku 1992 z przebiegiem nieco ponad 30 tys. za ok. 9 tys. zł. Są też egzemplarze nieco droższe i młodsze, ale Favorita, który nie straszy kupca dużą korozją, jest jako tako zadbane, kupić można nawet za 1900 zł! I można na tej Skodzie nauczyć się np. sztuki przywracania drugiego życia takiemu modelowi. Warto też pamiętać, że nadwozie tego czeskiego auta projektował sam Bertone.





## Fiat 131 Mirafiori

Srowadzonego całkiem niedawno z Włoch do Polski Fiata 131 Mirafiori z silnikiem benzynowym 1.3 o mocy 65 KM z przekładnią automatyczną i przebiegiem 50 tys. km wyceniono na 33 tys. zł. W słonecznej Italii tych Fiatów jest jeszcze najwięcej. U nas praktycznie ich nie ma. We Włoszech można znaleźć auta w doskonałym stanie, w których znajdują się nawet fabryczne naklejki na szybach. Dobrze zachowane są też różne detale: zderzaki, atrapa, uszczelki, reflektory i emblematy.



“NA ZACHODZIE EUROPY MODA NA „RETRO AUTA” TRWA W NAJLEPSZE”

## Subaru Impreza WRX STI

To auto marzeń ma też swoją cenę: 147 tys. zł. Rok produkcji 1999, przebieg tylko 67 tys. km i dwulitrowy 280-konny silnik pod maską. Impreza jest jednym z najstynniejszych modeli Subaru. Czasami znaleźć można wersje wyjątkowe.

WRX STI Type R to typowy model przygotowany wyłącznie na rynek japoński. Można też spotkać auta sprowadzone do Polski, które w trosce o większą wygodę eksploatacji, zostały przystosowane do ruchu prawostronnego (przełożenie kierownicy z prawej na lewą stronę, zmiana reflektorów), a to niestety zmniejsza jego wartość kolekcjonerską. Takich przeróbek unikajmy. W omawianym przypadku ingerencji

nowego właściciela w konstrukcję auta nie było.



Samochodami, które prezentujemy, warto się zainteresować z różnych względów. Jedne są drogie, inne mniej popularne, ale z czasem będą coraz bardziej poszukiwane. Ich ceny mogą mniej szokują, choć czasami są wysokie. Niektóre auta wymagają renowacji czy mniejszych lub większych napraw, ale z pewno-

ścią sprawią sporo radości nowym właścicielom. Szukajmy więc (i wybierajmy) rozsądnie. Przed zakupem warto skonsultować swój wybór z sekcjami pojazdów zabytkowych, które są w zasadzie przy wszystkich lokalnych automobilklubach. 

JACEK FRANEK



# Ulubiona część!

W ATE znajdziesz dokładnie taką tarczę hamulcową jaką potrzebujesz dla swoich klientów: ze zintegrowanym łożyskiem, albo powlekaną, albo ze śrubą mocującą. Także tarczę dwuczęściową o szczególnie zredukowanej masie własnej. Również tarczę nawiercaną, ale i też PowerDisc z niekończącym się wyłobieniem. Pokochasz to!

[www.ate-hamulce.pl](http://www.ate-hamulce.pl)





# 6 KROKÓW do celu

WYZNACZASZ SOBIE CELE I NAGLE ZATRZYMUJESZ SIĘ W POŁOWIE DROGI? MOŻE ODHACZASZ ZADANIE ZA ZADANIEM, A TO CO WAŻNE LEŻY ODŁOGIEM? MASZ MNÓSTWO POMYSŁÓW, ALE ŻADEN NIE ZOSTAJE WCIELONY W ŻYCIE? CZAS ZAMIENIĆ MARZENIA NA KONKRETY!

## WYZNACZ KIERUNEK

Zanim wystartujesz, ustal, dokąd zmierzasz. Zastanów się, czy to podróż, której rzeczywiście pragniesz. A może jej cel został Ci narzucony? Pomyśl, co konkretnie chcesz osiągnąć, czy jest to realne i jak to zmierzysz. Często błędem przy wyznaczaniu celu jest określanie go w zbyt ogólny sposób. Zastanów się, ile konkretnie chcesz zarobić/sprzedać/nauczyć się słówek/poznać nowych osób itd. Jeśli np. chcesz, by coś się poprawiło w firmie, nie są to konkretne cele. Trudno będzie Ci je zmierzyć. Zdefiniuj więc, co konkretnie ma się składać na taką poprawę.

### JAK DOBRZE WYZNACZYĆ CEL?

#### Odpowiedz na pytania

- Z jakiego powodu chcę go osiągnąć?
- Czy jest on zgodny z moimi wartościami?
- Na ile w skali od 1 do 10 oceniam moją gotowość do realizacji tego celu?
- Czy na pewno ten cel jest dla mnie ważny (np. nie został narzucony przez innych)?
- Czy jest on realny, czy jego realizacja zależy ode mnie? Skąd o tym wiem?
- Kto lub co mnie wesprze w jego realizacji?
- Jak go zmierzę, czyli po czym poznam, że osiągnąłem sukces?
- Czy na pewno mój cel został sformułowany w pozytywny sposób?
- Czy wyznaczyłem terminy?

## WYKONAJ JAZDĘ PRÓBNĄ

Czasami, mimo że dobrze wytyczyłeś kierunek podróży, po prostu boisz się w nią wyruszyć. Nie wiesz, czego możesz się spodziewać? Zanim więc rozgrzejesz swój silnik do czerwoności, czyli zainwestujesz swoją energię lub środki finansowe w realizację celu, „zbadaj teren”. Zaczynaj, jak najszybciej gromadzić informacje, które pomogą Ci dostosować trasę i uniknąć wypadków.

### JAK RUSZYĆ Z MIEJSCA?

#### Stosuj metodę małych kroków

Nasz mózg broni się przed podejmowaniem wyzwań, które go przytłaczają! Aby przełamać ten opór, zastanów się, jaki jest najmniejszy krok, który możesz zrobić. Jeśli np. myślisz o zarejestrowaniu firmy, to tym krokiem może być poszukanie informacji, jakich formalności należy dopełnić.

#### Eksperymentuj

Aby upewnić się, czy zmierzasz w dobrym kierunku, zacznij wykonywać drobne eksperymenty. Jeśli np. chcesz zmienić ścieżkę kariery, ale nie wiesz, czy nowy pomysł ma sens, spróbuj podjąć się podobnych zadań np. w pracy jako wolontariusz. Sprawdzaj, w jakich konkretnie zadaniach czujesz się dobrze i jakie mocne strony możesz tam wykorzystać.



## OMIŃ KORKI I USUN ZAWALIDROGI

4 W trakcie podróży mogą Cię czekać przykre niespodzianki: korki, mgła, zasy śnieżne, przewrócone drzewo... Przeszkodami mogą być także Twoje złe samopoczucie, niedyspozycja pasażerów, awaria auta. Przygotuj się więc na potencjalne ryzyka. Przyjrzyj się sprawom, które są od Ciebie zależne, jak również tym, których nie możesz kontrolować.

## POKONUJ TRASĘ MAŁYMI ODCINKAMI

3 Czas podzielić Twoją trasę na mniejsze kawałki, bo ambitny i duży cel może Cię przerosnąć i zniechęcić. Zastanów się, ile jesteś w stanie przejechać każdego dnia i wypisz wszystkie przystanki na drodze. Podczas podróży skup się na bezpiecznym i szybkim pokonaniu danego odcinka. Nie zastanawiaj się, jaka długa droga przed Tobą!

### JAK ŁATWIEJ REALIZOWAĆ ZADANIA?

#### Ustal kolejność poszczególnych kroków

Jeśli Twój cel jest bardzo duży, podziel go na mniejsze kawałki. Przypisz każdemu z nich konkretne zadania. Kiedy nie wiesz, co i do kiedy wykonać, możesz łatwo się zniechęcić.

#### Pamiętaj o nagrodach

Przed realizacją zadania, ustal dla siebie odpowiednią nagrodę. Zastanów się, co dostaniesz, gdy zrealizujesz swój główny cel!

#### Sięgaj do źródeł wewnętrznej motywacji

W momencie zwątpienia, zadaj sobie ważne pytania: Po co to robię? Co mi to da? Dzięki temu sięgniesz do źródeł wewnętrznej motywacji, czyli tego, co Cię tak naprawdę napędza.

### JAK PRZYGOTOWAĆ SIĘ NA NAJGORSZY OBRÓT SYTUACJI?

#### Zastosuj technikę premortem\*

- Wyobraź sobie, że wszystko co masz w planach, poszło źle!
- Wypisz, co konkretnie musiało się wydarzyć, by doszło do takiej katastrofy?
- Jakie kroki podejmiesz, by zapobiec niepowodzeniu?

#### Zadaj sobie pytania pomocnicze

- Jakie mam słabe strony, które mogą mi przeszkadzać? Co z nimi zrobić?
- Jak mogę wykorzystać moje mocne strony, by zapobiec niepomysłnemu obrotowi spraw?
- Jakie widzę zagrożenia w otoczeniu (np. na rynku, w relacjach z innymi)?
- Jak mogę zminimalizować zagrożenia? Które z nich leżą w sferze mojego wpływu, a które nie?

\*Analiza przedśmiertna, w odróżnieniu do analizy pośmiertnej, czyli „postmortem”.

“ RUSZ Z MIEJSCA  
I DOTRZYJ TAM,  
DOKĄD CHCESZ. PAMIĘTAJ,  
ŻE PROCES PODRÓŻOWANIA  
JEST TAK SAMO WAŻNY,  
JAK MIEJSCA DOCELOWE! ”



## WRZUĆ WYŻSZY BIEG

Jesteś na dobrej drodze! Zmierzasz do celu odpowiednio szybko i bezkolizyjnie. Chcesz jednak przyspieszyć i wrzucić wyższy bieg! Możesz się wspomóc naukowo zbadanymi, a jednocześnie prostymi metodami. Poniżej kilka przydatnych trików.

## WYJDŹ CAŁO ZE STŁUCZKI

Nawet najlepiej przygotowanemu kierowcy, mogą przydarzyć się niemiłe przygody. Jeśli wpadniesz w poślizg i spowodujesz stłuczkę, musisz zachować zimną krew i na spokojnie wyciągnąć z tej sytuacji wnioski. Każde niepowodzenie w realizacji celu może być cenną lekcją, którą wykorzystasz w niedalekiej przyszłości. Być może będziesz za nią wdzięczny.

### JAK PORADZIĆ SOBIE Z PORĄŻKĄ?

- Nie panikuj! Zadaj sobie pytanie, czy będzie to dla Ciebie ważne za pięć lub dziesięć lat?
- Zastanów się, co w takiej sytuacji doradziłbyś najlepszemu przyjacielowi.
- Wyciągnij wnioski. W jaki sposób wykorzystasz to doświadczenie w przyszłości? Czego się dowiedziałeś o sobie? Jakie nowe umiejętności/wiedzę/doświadczenia zgromadziłeś?

### JAKIE TECHNIKI WARTO STOSOWAĆ?

#### Wizualizuj proces

Wyobraź sobie, że już osiągnąłeś swój cel. Ale uważaj! Sama wizualizacja bez podjęcia działania nie jest skuteczna i może zaszkodzić! Przykład badania: Przed ważnymi egzaminami podzielono studentów na dwie grupy. Jedna z nich wyobrażała sobie, że przygotowuje się do egzaminu, a druga, że osiąga upragniony wynik. Lepsze wyniki uzyskała grupa, która wyobrażała sobie proces uczenia się.

#### Powiązaj cele z rutynowymi działaniami

To działa, jeśli Twoim celem jest wprowadzenie nowego nawyku. Postaraj się go wbudować w schemat Twojego dnia, np. codziennie po sprawdzeniu skrzynki mailowej, przeznacz 30 minut na... Skuteczność tej metody udowodnili naukowcy, którzy wykazali, że studentom nauka idzie znacznie lepiej, gdy łączą studiowanie materiałów z rutynowymi zadaniami.

#### Ustal cele przedziałowe

Spróbuj wyznaczyć sobie cel przedziałowo, czyli np. uczyć się codziennie 15–20 włoskich słówek. Naukowcy zbadali dwie grupy osób, które brały udział w programie odchudzania. Pierwsza wyznaczyła sobie konkretny cel (schudnąć 1 kg w tydzień). Druga wyznaczyła cel przedziałowo (schudnąć 0,5–1,5 kg w tydzień). Rezultaty osiągnięte przez obie grupy były podobne, ale ci z celem przedziałowym wykazali większe zaangażowanie i chętniej zapisywali się na kontynuację programu.



**DR KLAUDIA KAŁUŻNA**

strateg, przedsiębiorca, doktor nauk humanistycznych, trener, doradca biznesowy, coach. Na co dzień wspiera ludzi, którzy pragną zmiany w zakresie kariery lub własnego biznesu. Łączy wykształcenie i doświadczenie biznesowe z zamiłowaniem do odkrywania ludzkiego potencjału. Właścicielka firmy doradczo-szkoleniowej GroWings.  
[www.klaudiakaluzna.com](http://www.klaudiakaluzna.com)



# Jakość oryginalnego wyposażenia jest...

żółta i zielona i żółta i zielona i  
żółta i zielona i żółta i zielona i  
żółta i zielona i żółta i zielona i  
żółta i zielona i żółta i zielona i  
żółta i zielona i żółta i zielona i  
żółta i zielona i żółta i zielona i  
żółta i zielona i żółta i zielona i  
żółta i zielona i żółta i zielona i  
żółta i zielona i żółta i zielona i  
żółta i zielona i żółta i zielona i  
żółta i zielona i żółta i zielona i  
żółta i zielona i żółta i zielona i  
żółta i zielona i żółta i zielona i  
żółta i zielona i żółta i zielona i

Dwa kolory, które oznaczają tak wiele: bezkompromisową jakość oryginalnego wyposażenia, dużą dostępność oraz szeroki zakres usług. Oferta produktów MANN-FILTER pokrywa ponad 98% zapotrzebowania europejskiego parku samochodowego. Żółty i zielony – zawsze lepszy wybór.

**MANN-FILTER – Perfect parts. Perfect service.**

[www.mann-filter.com](http://www.mann-filter.com)



# Wyścig NA SZCZYT

BP ORAZ CASTROL WKRAČZAJĄ W KOLEJNY ROK PARTNERSKIEJ WSPÓŁPRACY Z ZESPOŁEM RENAULT SPORT F1 TEAM. W RAMACH NOWEJ, PIĘCIOLETNIEJ UMOWY OBIE FIRMY DOSTARCZĄ PALIWA I ŚRODKI SMARNE DLA TEAMU F1 W JEGO DRODZE NA SZCZYT W FORMULE 1. NOWY BOLID RENAULT R.S.18 ZOSTAŁ ZAPREZENTOWANY 20 LUTEGO, PRZED PIERWSZĄ SESJĄ TESTOWĄ.

**R**enault powróciło do Formuły 1 w 2016 r. po kilkuletniej przerwie. Ambicją zespołu jest włączenie się do rywalizacji o najwyższe pozycje w stawce, tak jak w latach 2005–2006, gdy Renault zdobywało tytuły mistrzowskie w klasyfikacji kierowców i konstruktorów.

## Budowa od początku

By móc zrealizować swoje cele, zespół musi wykonać sporo pracy. Kilkuletnia nieobecność na starcie wyścigów spowodowała konieczność odbudowy infrastruktury i zatrudnienia odpowiednich ludzi. Jak zapewnia szef zespołu Cyril Abiteboul, po dwóch latach Renault Sport F1 jest już bliskie osiągnięcia formy, która pozwo-

li mu wrócić na szczyt. – Na koniec tego roku będziemy chcieli oficjalnie potwierdzić, że okres tworzenia infrastruktury dobiegł końca. Faza ta miała trwać od 2016 do 2018 r. Następnym celem jest atak na czołowe zespoły – powiedział. Słowa Abiteboul potwierdzają także wyniki. Po 9. miejscu w klasyfikacji konstruktorów na koniec 2016 r. w kolejnym sezonie zespół awansował o trzy pozycje. Nico Hulkenberg, Jolyon Palmer i Carlos Sainz, który w ostatnich wyścigach zastąpił Brytyjczyka, razem zgromadzili 57 punktów.

## W górę stawki

W 2018 r. barwy zespołu będą reprezentować Nico Hulkenberg i Carlos Sainz.

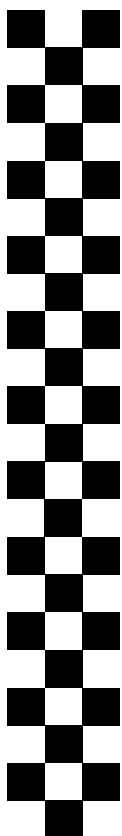

Nowy bolid, oznaczony symbolem R.S.18, został zaprezentowany 20 lutego na stronie internetowej zespołu. Niespełna tydzień później w Barcelonie odbyły się pierwsze testy. Po dużych zmianach w regulaminie technicznym, wprowadzonych w 2017 r., w sezonie 2018 jest tylko jedna istotna nowość – to system HALO chroniący głowę kierowcy. Masywny pałąk bezpieczeństwa montowany nad kokpitem budzi wiele kontrowersji ze względu na swój wygląd, ale jak wykazały testy zderzeniowe, chroni głowę kierowcy przed uderzeniami spowodowanymi przez inne samochody lub ich części.

Partnerstwo z BP i Castrol jest ważnym elementem drogi Renault Sport F1 w górę stawki. Nawiązana w 2017 r. współpraca będzie kontynuowana przez kolejne pięć lat. Stosowną umowę podpisano w lutym 2018 r. – Z niecierpliwością czekamy na kontynuację naszych relacji w F1 i na badanie szerszej globalnej współpracy z grupą Renault-Nissan-Mitsubishi. Chcemy nadal rozwijać zaawansowane rozwiązania mobilności i nowych technologii. Krajobraz motoryzacyjny zmienia się szybciej niż kiedykolwiek wcześniej, a firma BP angażuje się w utrzymanie pozycji lidera w rozwoju i wprowadzaniu na rynek nowych paliw oraz smarów. To partnerstwo w doskonały sposób pozwala nam łączyć umiejętności i wiedzę obu marek, by sprostać wyzwaniom i badać możliwości – dodał Tufan Erginbilgic, Chief Executive BP Downstream. BP i Castrol są nie tylko sponsorami zespołu, ale także ważnymi partnerami technologicznymi, którzy pomagają mu poprawić nie tylko osiągi silnika, ale i jego niezawodność. 



## SPRAWDZONY OLEJ

Podstawą technologii Castrol zawsze były znakomite osiągnięcia w sportach motorowych. Owocem podjętej w 1997 r. współpracy między Castrol a Renault było uzyskanie przez zespół Williams Renault tytułu mistrza świata konstruktorów i kierowców Formuły 1. W silnikach zespołu Renault Sport F1 zastosowano oleje Castrol EDGE SUPERCAR – sprawdzone i przetestowane pod kątem maksymalnej wytrzymałości, minimalnego tarcia i najdłuższej żywotności silnika.

Zostały stworzone, by przekraczać granice wydajności, przez co stanowią naturalny wybór zespołu Renault Sport F1.







# TARCZE WYSOKO NAWĘGLANE Hella Pagid

**AUTA Z MOCNYMI SILNIKAMI POTRZEBUJĄ ODPOWIEDNICH HAMULCÓW, DLATEGO W OFERCIE HELLA PAGID DO AUT KLASY PREMIUM I SPORTOWYCH DOSTANIESZ TARCZE WYSOKO NAWĘGLANE. JUŻ DZIŚ W OFERCIE JEST DOSTĘPNYCH BLISKO 200 REFERENCJI.**

**T**arcze wysoko nawęglane HC HELLA PAGID zawierają większą ilość węgla w stosunku do żelaza. Dzięki temu charakteryzują się wyjątkowymi właściwościami termicznymi. Równomierny rozkład ciepła, dzięki lepszej jego przewodności, zwiększa znacznie wytrzymałość tarcz wysoko nawęglanych HC HELLA PAGID na obciążenia termiczne. Takie właściwości przekładają się na odporność tarcz na odkształcenia, jak również na ich wytrzymałość i trwałość. Tarcze wysoko nawęglane HC HELLA PAGID są gotowe na najtrudniejsze testy i warunki zdecydowanie poprawiając jakość hamowania. Marka HELLA PAGID to efekt współpracy między dwoma producentami części samochodowych – TMD Friction (właściciela marki PAGID) i HELLA. Dzięki tej współpracy

“ **TARCZE  
WYSOKO NAWĘGLANE  
HC HELLA PAGID  
SĄ GOTOWE NA  
NAJTRUDNIEJSZE  
TESTY I WARUNKI  
HAMOWANIA** ”

HELLA PAGID korzysta z tego co najlepsze w obu firmach założycielskich.

Oferta HELLA PAGID jest dostępna w Polsce wyłącznie przez sieć sprzedaży Inter-Team – ogólnopolskiego dystrybutora części samochodowych i wyposażenia warsztatów oraz dostawcy kompleksowych usług dla warsztatów samochodowych.

– Wprowadzenie do sprzedaży tarcz wysoko nawęglanych HC HELLA PAGID jest odpowiedzią na zapotrzebowanie rynku i kolejnym krokiem pozwalającym zaoferować naszym klientom produkt

o najwyższej jakości – tłumaczy Kamil Król, Product Manager w Inter-Team.

W ofercie Inter-Team jest już około 200 referencji tarcz wysoko nawęglanych HC HELLA PAGID. Asortyment ten będzie stopniowo rozbudowywany. 

## KORZYŚCI TARCZ WYSOKO NAWĘGLANYCH HC HELLA PAGID

### REDUKCJA HAŁASU

Gęstość materiału ma kluczową rolę w absorbowaniu hałasu. Budowa tarcz wysoko nawęglanych HC HELLA PAGID zapewnia optymalną gęstość dla cichej pracy układu hamowania.

### REDUKCJA EFEKTU „FADINGU”

Kontrola ciepła jest podstawowym zadaniem w rozwiązywaniu problemu zanikania hamowania.

Tarcze wysoko nawęglane HC HELLA PAGID zapewniają optymalny transfer ciepła i chłodzenia układu hamowania, dzięki czemu dają gwarancję pewnego hamowania.

### GOTOWE DO UŻYCIA

Dzięki zastosowanej powłoce ochronnej, w trakcie montażu tarcz wysoko nawęglanych HC HELLA PAGID nie ma konieczności ich odtłuszczenia. Tarcze są gotowe do założenia zaraz po wyjęciu z opakowania.

### JAKOŚĆ WYKONANIA

Dzięki specyfikacjom OE tarcze wysoko nawęglane HC HELLA PAGID są idealnie dopasowane i wykończone.

### OCHRONA PRZED KOROZJĄ

Tarcze wysoko nawęglane HC HELLA PAGID są pokryte specjalnym, przyjaznym środowisku, lakierem, dzięki czemu wyglądają estetycznie przez długi okres użytkowania.





## Układ wspomagania całkowicie niezależny od podciśnienia

W ostatnich latach wymagania stawiane układom hamulcowym stają się coraz bardziej rygorystyczne. Układy hamulcowe uległy wielu zmianom i obecnie odgrywają coraz większą rolę w pojeździe.



Układy hamulcowe są najważniejszym **układem bezpieczeństwa** (systemy ABS, ESP czy ostatni MSC) oraz coraz częściej **układem komfortu** (ACC czy HHC) i **wspomagania** (Line Assist czy Night Vision). Zasada wspomagania podciśnieniowego układu hamulcowego właściwie nie zmieniła się od 1927 roku, w którym Bosch po raz pierwszy zaprezentował taki układ. Jego działanie oparte było na podciśnieniu. W silnikach benzynowych można było go łatwo wykorzystać, jednak w pojazdach diesla niezbędna była dodatkowa pompa podciśnienia. Po ponad 85 latach stosowania układu wspomagania zależnego od podciśnienia, **19 czerwca 2013 r. w Boxbergu zaprezentowano iBooster – układ wspomagania całkowicie niezależny od podciśnienia.**

Dotychczas wzmocnienie siły, jaką kierowca wywierał na pedał hamulca uzyskiwano dzięki różnicy ciśnień, np. z kolektora dolotowego bądź oddzielnej pompy próżniowej. Obecnie wzmocnienie tej siły odbywa się za pomocą serwowymotora. W tradycyjnym rozwiązaniu zwielokrotnienie siły było ograniczone różnicą ciśnień (atmosferycznego i podciśnienia wytworzonego) oraz wielkością membrany. **Obecnie uzyskuje się znacznie większe wzmocnienie.**

Kolejną ogromną zaletą iBoostera jest **możliwość rekuperacji energii w pojazdach hybrydowych oraz elektrycznych.** Badania przeprowadzone przez Boscha dowodzą, że wykorzystanie rekuperacji wydłuża dystans w pojazdach elektrycznych nawet o kilkanaście procent.

**iBooster w porównaniu z klasycznym wspomaganie ma mniejsze gabaryty oraz niższą masę. Dzięki bardziej kompaktowej konstrukcji łatwiej jest go zastosować w większej ilości modeli pojazdów.**

Ze względu na możliwości adaptacyjne kierowca ma identyczne odczucia, jak przy hamowaniu z konwencjonalnym wspomaganie. Przy opóźnieniu ok. 0,3 g energia kinetyczna pojazdu jest w 100% zamieniana na energię elektryczną, którą można ponownie odzyskać. Zmagazynowana w akumulatorach energia jest wykorzystywana do zasilania silników elektrycznych wspomagających silnik spalinowy.

**Kolejną korzyścią iBoostera jest szybkość narastania ciśnienia w układzie.** Po 120 ms, a więc 3 razy krócej niż w układzie tradycyjnym, osiągnięte jest ciśnienie maksymalne. Takie wspomaganie może pracować w kilku trybach. Zmieniając tryb pracy napędu np. z komfortowego lub ekonomicznego na sportowy, także układ hamulcowy zmieni swoją charakterystykę stając się wydajniejszy i „ostrzejszy”.

**Dzięki iBoosterowi w łatwy sposób można zatrzymać pojazd np. podczas jazdy z włączonym systemem ACC stop&go, czy też przed pieszym z wykorzystaniem funkcji ochrony pieszych.** Ciśnienie budowane jest w sposób tradycyjny za pomocą pompy hamulcowej, a nie poprzez hydroagregat ESP. **iBooster pełni bardzo ważną rolę w rozwoju pojazdów autonomicznych.** W takich pojazdach systemy bezpieczeństwa muszą być redundantne „podwojone”. Zarówno hydroagregat ESP, jak i iBooster są w stanie zatrzymać pojazd, a ich działanie jest od siebie niezależne. Obecnie iBooster jest produkowany w fabrykach w Polsce, a następnie dostarczany do wielu producentów samochodów, np.: Audi, GM, Honda, Tesla, VW.

### iBooster – przekrój zespołu

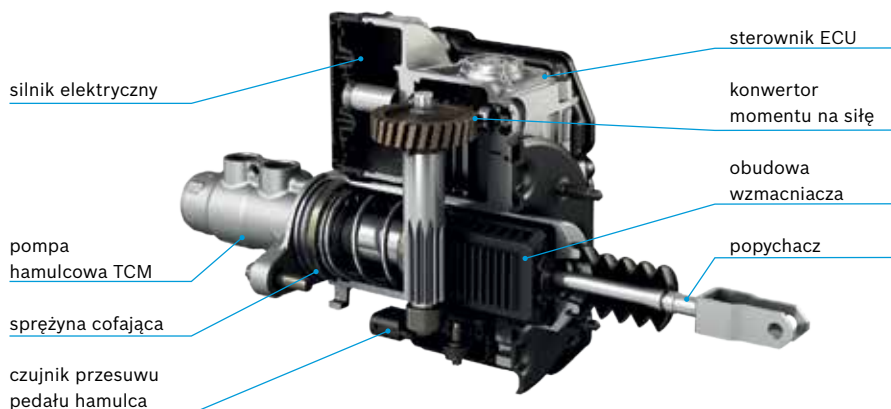



**BOSCH**  
Technologia bliżej nas

Właściwa  
odległość to  
kwestia Twojego  
bezpieczeństwa

[www.hamulcebosch.pl](http://www.hamulcebosch.pl)

**Wybierz  
klocki i tarcze  
hamulcowe  
Bosch**

0,72  
m





# Wiosenne PORZĄDKI

**WIOSNA TO OKAZJA DO SPRAWDZENIA STANU TECHNICZNEGO NASZEGO AUTA, M.IN. UKŁADU ZAWIESZENIA W TYM AMORTYZATORÓW, SPRĘŻYN, GÓRNYCH ZESTAWÓW MONTAŻOWYCH CZY ELEMENTÓW OSŁONOWO-OCHRONNYCH.**

**W** okresie zimowym samochód narażony jest na różnego rodzaju uszkodzenia, związane ze stanem nawierzchni dróg oraz warunkami atmosferycznymi. Kiedy koła wpadają w wyrwę, pojawiają się duże siły uderowe, które w rezultacie mogą uszkodzić amortyzatory, sprężyny oraz pozostałe elementy zawieszenia. To może osłabić i pogorszyć ich prawidłowe funkcjonowanie. Niekorzystny wpływ ma również sól drogowa. Połączona z piaskiem i wodą dostaje się między elementy ruchome i działa destrukcyjnie na części metalowe i metalowo-gumowe podwozia, a to może prowadzić do ich wcześniejszego wyeksploatowania.

Podczas wizyty w warsztacie oraz sezonowej wymiany opon KYB zaleca dodatkowe sprawdzenie układu zawieszenia pojazdu. W łatwy sposób można wizualnie skontrolować stan techniczny niektórych elementów układu zawieszenia, a w szczególności amortyzatorów, sprężyn, zestawów osłonowo-ochronnych oraz górnych zestawów montażowych.

## Mobilna aplikacja

Wykorzystując nowoczesne technologie zapewniające dodatkowe narzędzia komunikacji z klientami oraz zwiększające świadomość kierowców, KYB wprowadził nowe rozwiązania spełniające te kryteria. Jednym z nich jest mobilna aplikacja – KYB Suspension Solutions App, która powstała z myślą o wsparciu codziennej pracy mechaników i warsztatów samochodowych. Można ją bezpłatnie pobrać ze sklepu App Store i Google Play. Aplikacja pomaga mechanikom, uświadomić klientom o konieczności wymiany zużytych, bądź uszkodzonych elementów zawieszenia. W okresie wzmożonych prac naprawczych jest znakomitym narzędziem do komunikowania się z klientami, a zarazem pozwala zwrócić ich uwagę na stan techniczny elementów zawieszenia.

## PODCZAS KONTROLI MOŻNA SZYBKO ZAUWAŻYĆ I ZDIAGNOZOWAĆ

- uszkodzenia powierzchni chromowej tłoczyska;
  - wycieki oleju;
- uszkodzenia osłon i odbojów;
- uszkodzenia sprężyn: pęknięcia, nadmierną korozję, wżery powierzchniowe;
- uszkodzenia mechaniczne górnego zestawu montażowego;
  - wszelkie inne nieprawidłowości pozostałych elementów układu zawieszenia: rozerwania osłon gumowych sworzni wahacza, łączników stabilizatora, końcówek drążków, rozerwania i pęknięcia tulei metalowo-gumowych.

Za pośrednictwem aplikacji pracownik warsztatu może bezpłatnie:

- przesłać kierowcy wiadomość tekstową z informacją o zidentyfikowanych uszkodzeniach w układzie zawieszenia oraz elementach zakwalifikowanych do wymiany. Dodatkowo wraz z informacjami dołączane są linki do filmów, przedstawiających zagrożenie i ryzyko związane z eksploatacją zużytych amortyzatorów, sprężyn zawieszenia oraz elementów montażowych;
- przedstawić kompletną naprawę, którą warsztat przeprowadził w pojeździe klienta. Można wygenerować bezpłatnie wiadomość tekstową do kierowcy wraz z załączonymi zdjęciami, zarówno przed, jak i po wykonaniu usługi.

### Filmy z testami

Równie ważny w uświadamianiu kierowców może być przygotowany przez KYB film przedstawiający test starych i nowych amortyzatorów. Wykorzystuje on nową funkcję wirtualnej rzeczywistości, oferowaną przez YouTube, która pozwala widzowi na odwracanie głowy w dowolnym kierunku, dając wrażenie, jakby znajdował się w samochodzie wraz z kierowcą.

Film przedstawia dwa identyczne samochody wykonujące różne manewry. Pierwszy pojazd ma przebieg 80 tys. km i posiada zużyte amortyzatory. Drugi samochód jest wyposażony w nowe amortyzatory KYB. Najpierw wykonują razem test w formie slalomu, aby ocenić sterowność i kontrolę nad pojazdem

# KYB

*Our Precision, Your Advantage*

przy prędkości 50 km/h. Następnie przeprowadzony jest test hamowania awaryjnego przy prędkości 70 km/h. Widz łatwo może zauważyć różnice w zachowywaniu się obydwu pojazdów. W trakcie testu hamowania, droga zatrzymywania pojazdu z nowymi amortyzatorami była krótsza o prawie całą długość pojazdu. Może to oznaczać różnicę między bezpiecznym zatrzymaniem, a uderzeniem w przeszkodę.

Czas oczekiwania klientów w warsztacie może być odpowiednio zagospodarowany. Z wykorzystaniem okularów VR (dostarczanych nieodpłatnie przez KYB) warsztat może zaproponować klientom obejrzenie filmu, co pozwoli im zrozumieć potrzebę kontroli i ewentualnej wymiany uszkodzonych bądź wyeksploatowanych amortyzatorów. 

## FUNKCJE AMORTYZATORÓW I SPRĘŻYN

- zapewniają przyczepność koła do nawierzchni drogi;
- zapewniają komfort i bezpieczeństwo jazdy;
- stabilizują pojazd w zakrętach;
- zapewniają prawidłowe działanie elektronicznych systemów bezpieczeństwa tj. ABS, ESP;
- pozwalają na bezpieczne i skuteczne hamowanie na drodze (przy sprawnym układzie hamulcowym);
- zapobiegają efektowi aquaplaningu na mokrej nawierzchni;
- zapewniają prawidłową pracę i niwelują zużycie się pozostałych elementów układu jezdnego pojazdu.





**OSRAM**

# POKONAĆ mgłę

**OŚWIETLENIE POJAZDÓW WCIĄŻ SIĘ ZMIENIA. CORAZ CZĘŚCIEJ NOWE MODELE SAMOCHODÓW WYPOSAŻONE SĄ W INNOWACYJNE ROZWIĄZANIA, JAK NP. ŚWIATŁA LED DO JAZDY DZIENNEJ. TO NIE ZNACZY, ŻE POSIADACZE STARSZYCH AUT SĄ SKAZANI NA KONWENCJONALNE TECHNOLOGIE.**



**D**la nich m.in. dedykowane są nowoczesne rozwiązania diodowe, będące zamiennikami halogenowych źródeł światła.

## Technologia LED

Takie są na przykład retrofity LED marki OSRAM dla klasycznych żarówek przeciwmgłowych. Lampy OSRAM LEDriving FOG, dostępne są w dwóch odmianach – pozwalają zastąpić halogenowe źródła światła typu H8/H11/H16 oraz H10 produktami w technologii LED. Zapewniają światło o temperaturze barwowej 6000 K, dzięki czemu stanowią ciekawe uzupełnienie dla diodowych świateł dziennych oraz reflektorów głównych, wyposażonych w ksenony czy źródła LED. Chłodnobiała barwa światła to także lepsza widoczność, co jest niezwykle ważne podczas jazdy w trudnych warunkach pogodowych.

## 5000 godzin

Montaż lamp jest niezwykle prosty. Należy jednak pamiętać, że można ich używać jedynie w przypadku jazdy w warunkach off-road. Produkty tego typu nie posiadają bowiem homologacji ECE, bo takie regulacje prawne dla oświetlenia LED jeszcze nie zostały opracowane. Lampy te nie mogą więc być stosowane w oświetleniu zewnętrznym pojazdów, poruszających się po drogach publicznych. Do takich aut OSRAM oferuje gotowe, homologowane światła typu FOG/DRL, m.in. LEDriving FOG PL.

Dzięki wykorzystaniu zaawansowanej technologii odprowadzania ciepła, trwałość lamp LEDriving FOG szacuje się nawet na 5000 godzin, a 5-letnia gwarancja to potwierdzenie jakości i niezawodności produktu.



# Best Choice for Spare Parts

## Łańcuchy rozrzędu i zestawy łańcucha rozrzędu SWAG

- Jakość pierwszego montażu,
- Pokrycie 97% europejskiego parku samochodów osobowych,
- Zwiększona trwałość dzięki zastosowaniu nowej technologii TRITAN®,
- Gwarancja 5 lat lub 100 000 km przebiegu\*

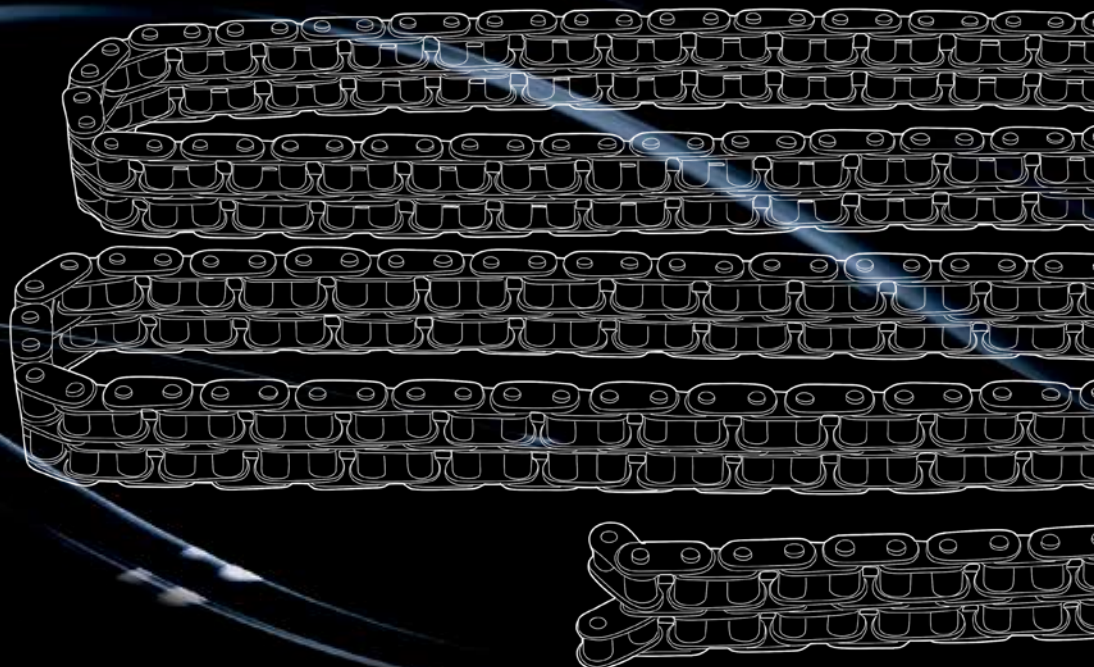

\*przy stosowaniu oleju silnikowego oraz interwałów wymiany zalecanych przez producenta samochodu



**SKF®**

# Od ŁOŻYSKA do ZINTEGROWANEJ PIASTY KOŁA

**OD PONAD STU LAT SKF UTRZYMUJE POZYCJĘ GLOBALNEGO LIDERA W PRODUKCJI ŁOŻYSKA KULKOWEGO, KTÓRE DO DZIŚ STANOWI PODSTAWOWY ELEMENT PIASTY KOŁA. KONSTRUKCJA TA ULEGA JEDNAK CIĄGLYM MODYFIKACJOM, KTÓRYCH CELEM JEST UPROSZCZENIE SERWISOWANIA POJAZDU.**

**N**a przestrzeni lat konstrukcje pojazdów mechanicznych przeszły i ewolucję, i ewolucję. Dotyczy to również łożysk kulkowych, które zostały zintegrowane z piastą koła. Dzięki temu zintegrowano mechanizm działania, podniesiono sprawność techniczną i wydłużono żywotność. Mechanik zyskał też większy komfort pracy podczas naprawy czy wymiany piasty. Obecnie SKF oferuje trzy rozwiązania.

## HBU 1

To układ dwóch łożysk zabudowanych w piaście koła. W tradycyjnych konstrukcjach, podczas ich wymiany, należało nałożyć odpowiednią ilość smaru, co w praktyce przekładało się na niską efektywność działania przy dużym nakładzie pracy. Inżynierowie firmy SKF zaprojektowali więc dwurzędowe łożysko kulkowe HBU 1, które od razu jest nasmarowane i uszczelnione na cały okres eksploatacji. W idealnych warunkach łożysko HBU 1 powinno zachować sprawność nawet po kilkuset tysiącach kilometrów, ale drogowa rzeczywistość odbiega od ideału. Dziurawa nawierzchnia, zbyt gwałtowne najeżdżanie na krawężniki oraz błędy w montażu znacząco skracają życie nawet najbardziej zaawansowanego łożyska.

Łożysko HBU 1 należy wymieniać zgodnie z procedurą, która może być inna dla różnych modeli samochodów.

Są jednak zasady uniwersalne. Przede wszystkim, wprasowując łożysko w zwrotnicę, przykładamy siłę do jego pierścienia zewnętrznego. Przy montażu piasty należy zastosować odpowiednią tuleję do podparcia wewnętrznego pierścienia łożyska. Kolejna zasada to osiowe przyłożenie siły podczas wprasowywania łożyska, co jest możliwe tylko przy użyciu odpowiednich narzędzi. W przeciwnym razie może zostać uszkodzone uszczelnienie łożyska, co spowoduje wyciek smaru i zatarcie. Warto wykorzystać pastę przeciwdziałającą korozji czarnej, która jednocześnie ułatwia montaż i eliminuje zjawisko „zapieczenia się łożyska” podczas demontażu. Łożyska HBU 1 są przystosowane do współpracy z aktywnymi czujnikami prędkości obrotowej koła wykorzystywanymi

przez m.in. ABS i ESP. Pod uszczelnieniem tak przystosowanego łożyska znajduje się pierścień magnetyczny i dlatego ważne jest, by nie zamontować takiego łożyska odwrotnie. Różnicę widać gołym okiem: od strony pierścienia ABS występuje uszczelnienie „gumowe”, a z drugiej strony – uszczelnienie metalowe. Aby uniknąć pomyłek, warto korzystać z dedykowanego testera SKF.

## HBU 2 i HBU 2.1

To wersja łożyska HBU 1 z zamontowaną na stałe piastą. Dzięki temu przy montażu i demontażu nie trzeba już wprasowywać oddzielnie piasty. Jednak do prawidłowego montażu zintegrowanej piasty HBU 2.1 trzeba użyć dedykowanego narzędzia SKF (VKN 600, VKN 601 i VKN 602-1), ponieważ kołnierz piasty zastania dostęp do zewnętrznego pierścienia łożyska. Przyłożenie siły do piasty koła, a co za tym idzie wewnętrznej bieżni łożyska, powoduje uszkodzenie łożyska.

## HBU 3

Najbardziej zaawansowane rozwiązanie SKF, stosowane w najnowszych samochodach. Z zewnętrzną bieżnią łożyska zintegrowana jest flansa piasty, którą wystarczy przykręcić do zwrotnicy. Dzięki temu proces montażu jest znacznie uproszczony i polega na przykręceniu śrub mocujących do zwrotnicy i podłączeniu wtyczki czujnika

ABS. 

**SKF jest dostawcą zintegrowanych piast koła na pierwszy montaż. Z czasem te same konstrukcje trafiają też na aftermarket. Jednocześnie katalog produktów SKF jest systematycznie poszerzany o pozostałe modele samochodów.**



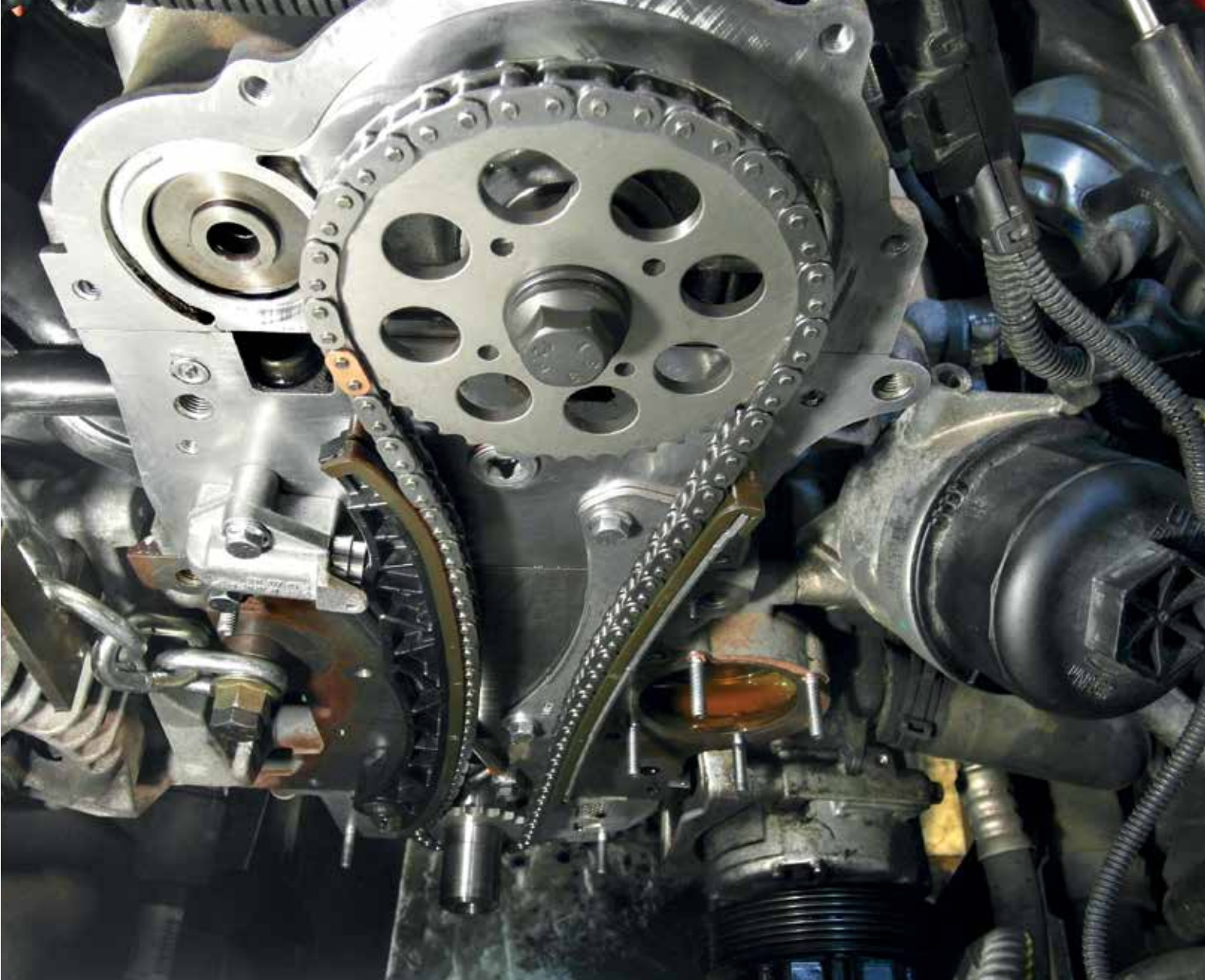

## Zestawy rozrządu z łańcuchem (VKML)

### Odkryj najlepszą ofertę na rynku.

Coraz więcej samochodów jest wyposażonych w zaawansowane technologicznie łańcuchowe układy rozrządu. Zwykle łańcuch powinien wytrzymać cały cykl użytkowania pojazdu, jednak zanieczyszczenia oleju lub niewłaściwie wykonane przeglądy okresowe mogą spowodować jego wcześniejsze zużycie. Jako SKF chcemy pomóc mechanikom czerpać korzyści z tego rosnącego obszaru rynku.

#### Nasze zestawy do łańcuchów rozrządu:

- pasują do najpopularniejszych modeli samochodów europejskich oraz azjatyckich
- zawierają wszystkie niezbędne elementy takie jak: koła zębate, napinacze i uszczelki



Montowanie pewności  
[www.vsm.skf.com](http://www.vsm.skf.com)

**SKF**®



## ZAKRES USŁUG

W ofercie warsztatu Auto Franek znajduje się serwis pojazdów wszystkich marek, zarówno osobowych, jak i dostawczych, a także sprzedaż części zamiennych.

- mechanika pojazdowa
- wymiana olejów
- układy hamulcowe
- układy wydechowe
- wymiana rozrzędu
- diagnostyka komputerowa
- geometria
- zawieszenia
- serwis ogumienia
- serwis klimatyzacji
- wymiana szyb samochodowych
- regeneracja reflektorów
- Stacja Kontroli Pojazdów



# W trosce O POTRZEBY KLIENTA

O.K. SERWIS AUTO FRANEK M. FRANKOWSKI, HAJNÓWKA, WOJ. PODLASKIE



## Początki serwisu

Warsztat Auto Franek to rodzinna firma, dla której najważniejsze jest zadowolenie klienta oraz fachowa obsługa. Początkowo zajmowaliśmy się tylko sprzedażą części samochodowych. Z czasem postanowiliśmy zaoferować klientom kompleksowe usługi, czyli sprzedaż oraz naprawę. Otworzyliśmy warsztat samochodowy, a później także Stację Kontroli Pojazdów. Od lipca 2016 roku jesteśmy w nowym budynku. Dzięki temu mechanicy mają większą przestrzeń do pracy, a klienci jeszcze bardziej komfortowe warunki podczas czekania na odbiór auta.

## Co nas wyróżnia

Każdy klient jest dla nas bardzo ważny. W codziennej pracy kierujemy się podstawową zasadą, że dobrze wykonana usługa to zadowolony klient, który na pewno do nas wróci. Te wartości są starannie pielęgnowane i przekazywane w naszym rodzinnym biznesie z pokolenia na pokolenie. Dodatkowo klienci mogą u nas skorzystać z wygodnej poczekalni, aktualnej prasy czy rowerów zastępczych, których inne sieci warsztatowe nie oferują. To wszystko połączone z profesjonalną i kompleksową obsługą wyróżnia nasz warsztat i przyciąga klientów.



“ WARSZTAT  
AUTO FRANEK  
TO RODZINNA  
FIRMA, DLA  
KTÓREJ  
NAJWAŻNIEJSZE  
JEST  
ZADOWOLENIE  
KLIENTA ORAZ  
FACHOWA  
OBSŁUGA ”

## My w sieci O.K. Serwis

Członkostwo w sieci O.K. Serwis daje nam szereg korzyści. Nasz warsztat jest dobrze oznakowany i dzięki temu jeszcze lepiej widoczny. Możemy korzystać z wielu materiałów promocyjnych, które są dostępne zarówno dla warsztatu, jak i dla naszych klientów. Sieć O.K. Serwis jest reklamowana w mediach. Przynależność do dużej grupy warsztatów ułatwia prowadzenie działalności. Mamy m.in. dostęp do wsparcia marketingowego oraz szkoleń podnoszących kwalifikacje.

## Plany na przyszłość

Nasze plany to dalsze prowadzenie rodzinnego biznesu, rozwój kompetencji, troska o klienta oraz czerpanie jak największej satysfakcji z efektów naszej pracy.

## Po godzinach

Po zamknięciu warsztatu oddaję się swoim pasjom motoryzacyjnym. Uwielbiam jazdę ciężkim sprzętem militarnym, który jest wpisany w historyczną infrastrukturę miasta. Promujemy ją jako członkowie Stowarzyszenia Miłośników Motoryzacji Niebanalnej „BAT Hajnówka”. Poza tym lubię wędkować. To świetnie relaksuje i odpręża. Polecam każdemu. 

MARCIN FRANKOWSKI, WŁAŚCICIEL WARSZTATU





# Kompleksowe PODEJŚCIE

**O.K. SERWIS CAR SERVICE S.C. ZAŁUSKA E.D, OSTROŁĘKA, WOJ. MAZOWIECKIE**

## ZAKRES USŁUG

- mechanika pojazdowa
- wymiana olejów
- układy hamulcowe
- wymiana rozrządu
- diagnostyka komputerowa
- wulkanizacja
- geometria
- zawieszenia
- elektryka/elektronika
- serwis klimatyzacji
- sprzedaż części
- myjnia
- usługi koparko-ładowarki
- transport międzynarodowy



## Początki serwisu

W branży warsztatów samochodowych działamy już od kilku lat, chociaż nasze początki były związane z budowlanką. Rodzinny warsztat zaczął rozbudowywać mój ojciec. Kupił pierwszy podnośnik i powoli rozkręcał działalność. Wcześniej, w 2007 roku, otworzyliśmy także myjnię samochodową. Dzisiaj dysponujemy sześcioma stanowiskami naprawczymi. Świadczymy bogaty zakres usług serwisowych zarówno dla samochodów osobowych, jak i dostawczych. Nasi mechanicy to zgrany zespół świetnie wyszkolonych specjalistów gotowych stawić czoła każdemu mechanicznemu wyzwaniu.

## Co nas wyróżnia

Naszą przewagą jest bogata oferta usług. Naprawiamy floty pojazdów, samochody policyjne oraz karetki. Jesteśmy jedynym warsztatem O.K. Serwis w Ostrołęce, dlatego przyciągamy wielu klientów. Wygrywamy przetargi na kompleksowe usługi serwisowe, realizujemy także prace koparko-ładowarką. Nasi klienci mogą liczyć na pełną obsługę ze strony warsztatu Car Service.

## My w sieci O.K. Serwis

W sieci O.K. Serwis jesteśmy już prawie dwa lata. Dzięki temu możemy liczyć na spójne z siecią oznakowanie warsztatu. Dodatkowo mamy zapewnione szkolenia dla mechaników. Odkąd nasz warsztat kojarzony jest z siecią O.K. Serwis – jesteśmy bardzo rozpoznawalni. Mamy też dostęp do materiałów promocyjnych i reklamowych, które chętnie wręczamy naszym klientom.

## Plany na przyszłość

Życzymy sobie, aby nasz warsztat się rozwijał i miał zawsze wielu zaufanych klientów. Czerpiemy z tego mnóstwo satysfakcji. Bo najważniejszy jest klient. Kiedy zadowolony wyjeżdża od nas swoim naprawionym autem, jesteśmy zmotywowani do jeszcze lepszego działania.

## Po godzinach

Uwielbiam jeździć rowerem, a rodzinne wycieczki na łonie natury to świetny sposób na relaks. W tym sezonie mam zamiar wykręcić naprawdę dużo kilometrów na moich dwóch kółkach. 

**ŁUKASZ ZAŁUSKA,**  
WŁAŚCICIEL WARSZTATU

“ NASI  
KLIENCI MOGĄ  
LICZYĆ  
NA PEŁNĄ  
OBSŁUGĘ  
ZE STRONY  
WARSZTATU  
CAR SERVICE ”

CASTROL I RENAULT SPORT FORMULA ONE™ TEAM

# PRZESUWAMY GRANICE MOŻLIWOŚCI



CASTROL JEST DUMNY,  
ŻE MOŻE BYĆ OFICJALNYM PARTNEREM  
RENAULT SPORT FORMULA ONE™ TEAM

CASTROL EDGE SUPERCAR.  
MOC TYTANU DLA MAKSYMALNYCH OSIĄGÓW

BOOSTED WITH  
TITANIUM FST™



TO WIĘCEJ NIŻ OLEJ. TO PŁYNNĄ TECHNOLOGIA.



**RENAULT SPORT**  
FORMULA ONE™ TEAM

recommends Castrol EDGE

**Castrol**  
**EDGE**



# Suchacze, rzutki i eskimoski

MOJE POCZĄTKI W KAJAKARSTWIE NIE BYŁY ŁATWE. PODCZAS SZKOLENIA WIĘCEJ CZASU SPĘDZAŁAM GŁOWĄ W DÓŁ NIŻ DO GÓRY. CO WEJŚCIE NA NURT, TO BYŁA WYWROTKA. OBECNIE Z MOIMI UMIEJĘTNOŚCIAMI JEST DUŻO LEPIEJ I W PEŁNI MOGĘ CIESZYĆ SIĘ WODĄ. CHCIECIE WIEDZIEĆ, JAK TO SIĘ ZACZEŁO?

**S**zukałam alternatywy dla sportu, którego ze względu na kontuzję, nie mogłam już uprawiać. Wiedziałam jedno – to musi być połączenie wysiłku fizycznego z kontaktem z siłami natury i podróżowaniem. W kajakarstwie – szczególnie górskim i morskim – znalazłam to wszystko.

## W grupie bezpieczniej

Siedem lat temu zapisałam się na kurs do najstarszego klubu kajakowego w Polsce: WAKK Habazie. I się zaczęło: wykłady o zasadach bezpieczeństwa, technikach pływania, sprzęcie, zjawiskach na rzekach i morzach... To wszystko tak mnie fascynowało, że chłonięłam wiedzę jak gąbka.



Poznałam zupełnie nowe słowa np. odwój, syfon, rzutka. Uczyłam się znaków, które służą do przekazywania informacji na rzece górskiej, bo jest tam taki huk, że nic się nie słyszy. Ale przede wszystkim uczyłam się o tym, że kajakarstwo to sport grupowy. Bo to właśnie drugi kajakarz, gdy znajdujemy się w groźnej sytuacji, jest naszą pierwszą i ostatnią deską ratunku.

### Pierwsze rzeki

Po teorii, przyszedł czas na praktykę. Na basenie uczyłam się samoasekuracji czyli różnych technik wychodzenia z sytuacji, gdy znajdziemy się w kajaku głową w dół. Na takich właśnie zajęciach opanowałam tzw. eskimoskę czyli technikę umożliwiającą za pomocą ruchu bioder i wiosła wrócić po wywrotce do pozycji wyjściowej. Kolejnym krokiem była nauka zachowania na wodzie płynącej i wyjazd na pierwszy spływ szkoleniowy. Później przyszedł czas na opanowanie podstawowych technik pływania po rzece górskiej. Zaczęło się od niepozornej rzeki Świder, gdzie w jednym miejscu, pod mostem kolejowym, znajduje się pewne bystrze. To właśnie tam wszyscy kursanci z Habazi rozpoczynają swoją przygodę z tzw. „białą wodą”. Wejścia na nurt, wejścia do cofki, promowania, trawersy i przede wszystkim liczne wywrotki. Tak wyglądają początki prawie każdego młodego adepta kajakarstwa górskiego. Dopiero po takiej zaprawie pojechałam na łatwą rzekę górską: Dunajec i tor kajakowy w Wietrznicach.



### EDYTA KONDRATIUK Brand Manager w Inter-Team

W pracy solidna, merytoryczna, zawsze przygotowana. Dbą o wizerunek marek własnych Inter-Team i marek na wyłączność. Analizuje i tworzy promocje. Po godzinach szalona, ekstrawagancka, nieprzewidywalna, kochająca sporty ekstremalne, szczególnie kajakarstwo. Mieszka w Warszawie, pochodzi z Białegostoku.

“ DRUGI  
KAJAKARZ,  
JEST NASZĄ  
PIERWSZĄ  
I OSTATNIĄ DESKĄ  
RATUNKU ”

To był bardzo intensywny kurs, dzięki któremu zdobyłam podstawową wiedzę i umiejętności. Później czekała mnie jeszcze żmudna praca szlifowania technik. Dzięki tym dość wymagającym początkom, mogę się teraz w pełni cieszyć wodą i kajakami. A co z wyposażeniem?

### Wiosło w prezencie

Powoli kompletowałam rzeczy, które były mi potrzebne. Zaczęłam od tzw. pianki o grubości 3 mm, której używa się do nurkowania. To jest jedna z najtańszych i najmniej komfortowych opcji, które chronią przed zimnem. Najlepsze są tzw. suchacze czyli suche ubrania – zrobione z nieprzemakalnych materiałów. Suchacze mają specjalne zabezpieczenia na szyi, nadgarstkach i kostkach. To tzw. gilzy – wykonane z mocno przylegającej gumy. W takim zestawie można wpaść do wody i wyjść z niej suchym. Kolejno dokupowałam spodnie, kurtkę, kombinizon. Przyszła też kolej na kask i asekuracyjną kamizelkę oraz specjalne buty z pianki z twardą podeszwą. Dziś, kiedy otwieram szafę, zamiast sukienek i garnsonok mam tam neopreny i suchacze! Jestem na dobrej drodze!

A co z kajakiem? Na początku korzystałam ze sprzętu klubowego. Miałam tylko wiosło, które dostałam w prezencie urodzinowym od znajomych z klubu. Zawsze chciałam mieć żółty kajak, ale model, który sobie wymarzyłam, nie był dostępny w tym kolorze. Musiałam więc







## SŁOWNIK PASJONATA

**BYSTRZE** – miejsce na rzece, gdzie występuje lokalne przyspieszenie przepływu wody.

**COFKA** – miejsce na rzece, w którym woda stoi lub porusza się w górę rzeki. Cofki tworzą się za różnymi przeszkodami, np. za kamieniami. Z punktu widzenia kajakarstwa to miejsca, w którym kajakarz może się zatrzymać.

**ESKIMOSKA** – to samodzielne odwrócenie kajaka po wywrotce, bez wysiadania z niego. Polega na połączeniu ruchu bioder i tułowia oraz ruchu wiosła (wiosło opiera się o wodę, nie o dno!).

**GILZY** – gumowe, przylegające do ciała zabezpieczenia na ubraniach suchych.

**KABINA** – przymusowe opuszczenie kajaka na wodzie.

**ODWÓJ** – miejsce na rzece, za progiem, w którym woda tworzy walec, i jej część przy powierzchni wraca w górę rzeki.

**RZUTKA** – lina asekuracyjna, ma 25 metrów, służy do ratowania ludzi na rzece.

**SUCHACZE** – specjalne ubrania na kajak, tzw. suche, z materiału nieprzemakalnego.

**SYFON** – miejsce na rzece, w którym woda wpada pod skały i wychodzi po drugiej stronie.

**WYWROTKA** – przewrócenie się razem z kajakiem.

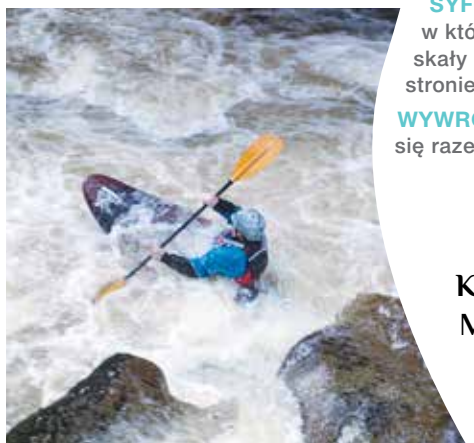

“**DZIĘKI KAJAKOM ŚWIAT MOŻNA OGLĄDAĆ Z ZUPEŁNIE INNEJ PERSPEKTYWY**”

pójść na kompromis. Zebrałam odpowiednią kwotę i kupiłam moje чудо, które jest w kolorze wiśni. Waży 23 kg, ma prawie 2,5 metra. Kajak wnoszę sama na czwarte piętro. Stoi przy ścianie. To bardzo wyjątkowy element wystroju wnętrza mojego małego mieszkania.

### Chwila zawahania

Po kursie zaczęłam wyjeżdżać na rzeki z doświadczonymi osobami. Już na pierwszej trudniejszej rzece górskiej – Soca na Słowenii, dostałam mocno w kość. Teraz śmiejemy się, że miałam okazję potrenować książkowy przykład asekuracji. Wtedy do śmiechu mi jednak nie było. Spływałam kanion, wywróciłam się i musiałam się wykabinować, czyli wyjść z kajaka pod wodą. Dzięki dobrze rozstawionej asekuracji szybko złapałam się lin ratowniczych (tzw. rzutek) rzuconych przez moich kompanów. Za chwilę tuż obok mnie była również część pozostałej płynącej ze mną ekipy. Odwrócili kajak, wylali z niego wodę i pomogli mi wsiąść do niego z powrotem. A to wszystko na wodzie, wewnątrz kanionu o pionowych ścianach. Wiele razy zdarzało mi się jeszcze lądować głową w dół, czy kabinować. Takie są uroki tego sportu, które nie pozwalają zapomnieć o sile wody i budzą respekt do natury. Nie da się jednak opisać satysfakcji, jaką daje spływanie slalomem między głazami, dreszczyku emocji przed spłynięciem miejsca o dużym spadku, czy serfowania na falach przybrzeżnych. I te widoki! Dzięki kajakom świat można oglądać z zupełnie innej perspektywy.

### Miłość i priorytety

Na wodzie dzieje się tak dużo, że nie myślę o niczym innym. Kocham ten sport, bo dzięki niemu stałam się odważniejsza. Umiejętność opanowywać strach, a to przekłada się także na moje działania w życiu codziennym. Na pewno poszerzyłam swoją granicę komfortu i potrafię z niej wyjść. Zmieniły się również moje priorytety. Bo kiedy na wodzie walczysz o życie, zaczynasz inaczej patrzeć na świat. Co na to moi bliscy? Martwią się, ale mi ufają. Wiedzą, że jestem odpowiedzialna i pływam z ludźmi, którzy, tak samo jak ja, mają do wody szacunek. 

WYSŁUCHAŁA  
MARZENA KOZIELSKA

# UŻYWASZ ODPOWIEDNICH HAMULCÓW?

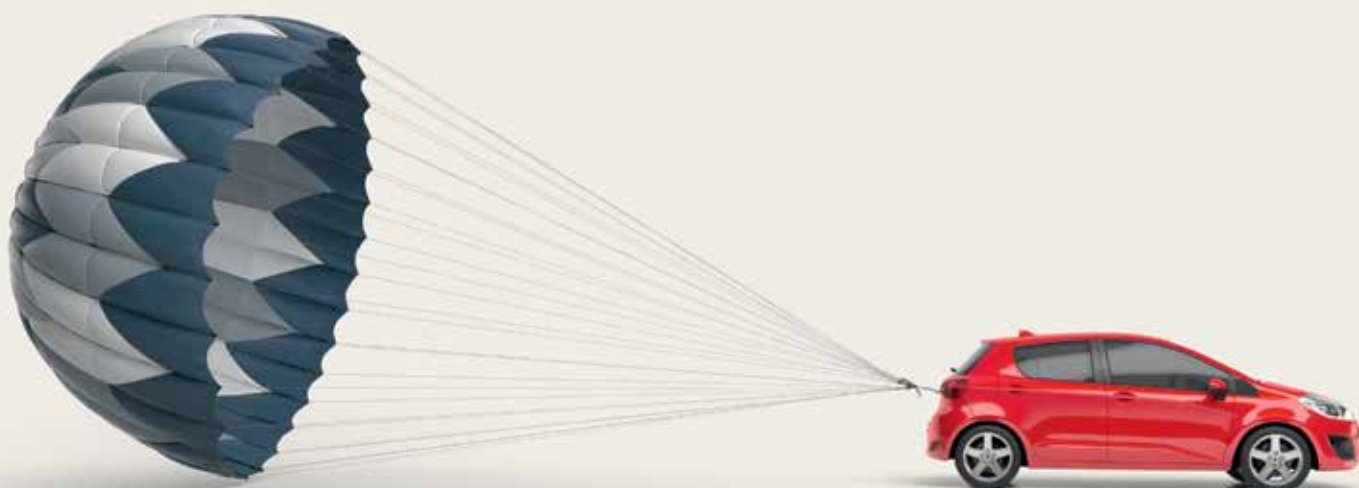

## ZAUF AJ BREMBO - ŚWIATOWEMU LIDEROWI SYSTEMÓW HAMULCOWYCH.

Wybór marki **Brembo** oznacza zaoferowanie Twoim klientom produktów światowego lidera w zakresie układów hamulcowych, wybieranych przez największych producentów samochodów oraz przez najlepsze zespoły wyścigowe.



**Brake System Academy**  
Innowacyjny program szkoleniowy



**Bremboparts**  
Aplikacja mobilna



**Brembo Expert**  
Dołącz do zespołu





# Kuszą I PROWOKUJĄ

FANI MOTORYZACJI MUSZĄ WIEDZIEĆ, CZYM  
ZAIMPONOWAĆ INNYM. NIETYPOWY, FUNKCJONALNY,  
ORYGINALNY „MOTOPRODUKT” TO KLUCZ  
DO TOWARZYSKIEGO SUKCESU.

## ROWER ELEKTRYCZNY

Peugeot od wielu lat słynie także z produkcji rowerów. I zgodnie z najnowszymi trendami oferuje też rowery elektryczne. Nowy model roweru górskiego z elektrycznym wspomaganie napędu to prawdziwy prekursor nowej generacji jednoślądów. To pierwszy e-rower Peugeota, w którym zastosowano ramę nowego typu z wbudowanym akumulatorem. Zawieszenie przedniego i tylnego koła o średnicy 27,5 cala gwarantuje komfort jazdy i ułatwia pokonywanie przeszkód terenowych. Silnik i akumulator o mocy 500 Wh zapewniają zasięg do 125 km. To nie jest pomyłka! Współczesne rowery elektryczne mają zwykle zasięg od 30 do 120 km. Gdy dodatkowo pedałujemy, wspomagając jazdę, w niektórych modelach zasięg może się powiększyć do 250 km. 

Peugeot eM02  
FS Powertube





## ESPRESSO? PROSZĘ BARDZO!

Francuski producent ekspresów do kawy, firma Handpresso, oferuje zestaw do kawy zasilany z gniazda zapalniczki samochodowej 12V. Urządzenie jest hermetycznie zamknięte, dlatego mamy pewność, że podczas parzenia kawy nic się nie wyleje. Czarny napój z kapsułek w trakcie jazdy przygotować może pasażer, kierowca – oczywiście – na parkingu. 



Handpresso  
w samochodzie

## NOWY ZESTAW LEGO

Musi być nowoczesnie, więc na początek rajdowa Fiesta jest do kupienia tylko w sklepie internetowym Lego. Model ma po złożeniu tylko 13 cm długości i 6 cm wysokości, ale składa się z 203 elementów!

W zestawie jest też figurka kierowcy w kasku i dwie maski silnika w różnych kolorach. 



Fiesta WRC z klocków

## DODATKOWY BAGAŻNIK

Dodatkowego bagażnika nie trzeba montować tylko na dachu, można też specjalny kufer umieścić z tyłu na haku holowniczym auta. Specjalny box marki Thule ma pojemność 300 litrów. Można go łatwo zamontować i wygodnie uchylać, żeby dostać się do właściwego bagażnika auta. Wygodnym rozwiązaniem jest opcja zamontowania na platformie zarówno kufra, jak i specjalnego adaptera (uchwyty) do zamocowania jednego roweru. 

Smartfon Land Rover



## EKSTREMALNY TELEFON

Land Rover Explore to smartfon zaprojektowany przez firmę Bullitt Group, który sprosta najostrejszym wymaganiom klientów. Energię magazynuje bateria zapewniająca do dwóch dni pracy przy ciągłym działaniu nawigacji. Smartfona można obsługiwać mokrymi palcami lub w rękawiczkach. Wytrzyma też upadek z wysokości 1,8 metra. Jest wyposażony w ekran o przekątnej 5 cali i rozdzielczości HD, 10-rdzeniowy procesor MTK Helio X27 o taktowaniu 2,6 GHz, wspierany przez 4 GB RAM-u i 64 GB pamięci wbudowanej. 







# Nasze oddziały

## WARSZAWA – Białotęcka

ul. Białotęcka 233  
tel. 22 50 60 610  
bialotlecka@inter-team.com.pl

## WARSZAWA – Puławska

ul. Puławska 115  
tel. 22 853 32 83  
pulawska@inter-team.com.pl

## WARSZAWA – Regulska

ul. Regulska 41a  
tel. 22 667 73 91  
warszawa1@inter-team.com.pl

## WARSZAWA – Szeligowska

ul. Szeligowska 33  
tel. 22 637 25 05  
szeligowska@inter-team.com.pl

## PRAGA (Czechy)

ul. Do Certous 2620/11  
tel. (00) 420 226 203 165  
praha@inter-team.cz

## BIĄŁYSTOK

ul. Przędalniana 64  
tel. 85 662 54 00  
bialystok@inter-team.com.pl

## BIELSKO-BIAŁA

ul. Przemysłowa 370  
tel. 33 471 10 22  
bielskobiala@inter-team.com.pl

## BYDGOSZCZ – Łęczyska

ul. Łęczyska 12  
tel. 52 320 35 42  
bydgoszcz2@inter-team.com.pl

## BYDGOSZCZ – Upromex

ul. Pułaskiego 27  
tel. 52 345 35 00  
bydgoszcz@inter-team.com.pl

## BYTOM

ul. Św. Elżbiety 3  
tel. 32 411 64 38  
bytom@inter-team.com.pl

## CHOJNICE

ul. Strzelecka 9  
tel. 52 516 13 01  
chojnice@inter-team.com.pl

## CZĘSTOCHOWA

ul. Jesienna 219  
tel. 34 377 83 10  
czestochowa@inter-team.com.pl

## ELBLĄG

ul. Malborska 91  
tel. 55 617 16 19  
elblag@inter-team.com.pl

## ELK

ul. Kościuszki 26A  
tel. 87 733 27 12  
elk@inter-team.com.pl

## GDAŃSK

ul. Stanisława Lema 7  
tel. 58 302 02 12  
gdansk@inter-team.com.pl

## GDYNIA

ul. Hutnicza 53  
tel. 58 660 94 00  
gdynia@inter-team.com.pl

## GLIWICE

ul. Spółdzielcza 27  
tel. 32 230 55 90  
gliwice@inter-team.com.pl

## GRUDZIĄDZ

ul. Józefa Włodka 16f  
tel. 56 647 17 28  
grudziadz@inter-team.com.pl

## GORZÓW WIELKOPOLSKI

ul. Piłkarska 15H  
tel. 95 726 10 16  
gorzow@inter-team.com.pl

## INOWROCŁAW

ul. Górnicza 21  
tel. 52 353 00 80  
inowroclaw@inter-team.com.pl

**JANKI**

ul. Krakowska 10  
tel. 22 290 67 51  
janki@inter-team.com.pl

**JELENIA GÓRA**

ul. Okopowa 18  
tel. 75 616 16 20  
jeleniagora@inter-team.com.pl

**KATOWICE**

ul. Kościuszki 227  
tel. 32 781 85 69  
katowice@inter-team.com.pl

**KĘDZIERZYN-KOŹLE**

ul. Piastowska 26B  
tel. 77 481 50 90  
kedzierzyn@inter-team.com.pl

**KĘTRZYN**

ul. Władysława Jagiełły 1A  
tel. 89 751 29 19  
ketrzyn@inter-team.com.pl

**KIELCE**

ul. Kolberga 4a  
tel. 41 345 34 16,18  
kielce@inter-team.com.pl

**KŁODZKO**

ul. Słowackiego 21  
tel. 74 663 14 47  
klodzko@inter-team.com.pl

**KOSZALIN**

ul. Mieszka I 4  
tel. 94 342 70 67  
koszalin@inter-team.com.pl

**KRAKÓW-NOWA HUTA**

ul. Wąwózowa 34B  
tel. 12 680 00 30  
nowahuta@inter-team.com.pl

**KROSNO**

ul. Podkarpacka 2  
tel. 13 420 49 49  
krosno@inter-team.com.pl

**KUTNO**

ul. Spółdzielcza 7  
tel. 24 382 14 82  
kutno@inter-team.com.pl

**KWIDZYN**

ul. 11 Listopada 25  
tel. 55 275 92 34  
kwidzyn@inter-team.com.pl

**LEGNICA**

ul. Wrocławska 104  
tel. 76 854 80 80  
legnica@inter-team.com.pl

**LUBLIN**

ul. Wojciechowska 21 b  
tel. 81 528 62 30  
lublin2@inter-team.com.pl

**ŁOMŻA**

al. Legionów 114  
tel. 86 214 16 14  
lomza@inter-team.com.pl

**ŁOWICZ**

ul. Poznańska 42  
tel. 46 837 30 66  
lowicz@inter-team.com.pl

**ŁÓDŹ – Brukowa**

ul. Brukowa 16/18  
tel. 42 640 74 47  
lodz2@inter-team.com.pl

**ŁÓDŹ – Piłsudskiego**

ul. Piłsudskiego 92  
tel. 42 674 20 47  
lodz@inter-team.com.pl

**MAJDAN k. Warszawy**

ul. Równa 1  
tel. 22 780 43 68  
majdan@inter-team.com.pl

**MALBORK**

ul. Pilotów 4  
tel. 55 272 63 00  
malbork@inter-team.com.pl

**MIELEC**

ul. Kocjana 4  
tel. 17 583 20 99  
mielec@inter-team.com.pl

**NATOLIN k. Grodziska Maz.**

ul. Logistyczna 15  
tel. 22 755 97 01  
natolin@inter-team.com.pl

**NOWY SĄCZ**

ul. Węgierska 201  
tel. 18 449 27 88  
nowysacz@inter-team.com.pl

**NOWY TARG**

ul. Składowa 7A  
tel. 18 546 17 77  
nowytarg@inter-team.com.pl

**OLSZTYN**

ul. Lubelska 36A  
tel. 89 534 33 30  
olsztyn@inter-team.com.pl

**OPOLE**

ul. Kępska 3/5  
tel. 77 456 78 44  
opole@inter-team.com.pl

**OSTROŁĘKA**

al. Wojska Polskiego 22  
tel. 29 760 70 80  
ostroleka@inter-team.com.pl

**PIASECZNO**

ul. Techniczna 2  
tel. 22 735 43 50  
piaseczno@inter-team.com.pl

**PŁOCK**

ul. Graniczna 46  
tel. 24 382 11 91  
plock@inter-team.com.pl

**PSZCZYNA**

ul. Górnośląska 21  
tel. 32 447 47 78  
pszczyna@inter-team.com.pl

**POZNAŃ – Malwowa**

ul. Malwowa 134  
tel. 61 894 18 20, 21  
poznan2@inter-team.com.pl

**POZNAŃ – Obornicka**

ul. Obornicka 227  
tel. 61 656 74 25  
poznan@inter-team.com.pl

**RADOM**

ul. Kapturska 7/9  
tel. 48 331 57 21  
radom@inter-team.com.pl

**RYBNIK**

ul. Karola Miarki 13  
tel. 32 411 09 82  
rybnik@inter-team.com.pl

**RZESZÓW**

ul. Wspólna 2  
tel. 17 221 09 14 do 18  
rzyszow@inter-team.com.pl

**SIEDLCE**

ul. Brzeska 180  
tel. 25 632 59 87  
siedlce@inter-team.com.pl

**SŁUBICE**

Osiedle Przemysłowe 16  
tel. 95 758 90 98, 99  
slubice@inter-team.com.pl

**SŁUPSK**

ul. Bohaterów Westerplatte 7  
tel. 59 841 41 77  
slupsk@inter-team.com.pl

**SOKÓŁKA**

ul. Mariańska 51  
tel. 85 711 95 11  
sokolka@inter-team.com.pl

**SOSNOWIEC**

ul. Piękna 2  
tel. 32 298 60 10  
sosnowiec@inter-team.com.pl

**STARGARD**

ul. Pierwszej Brygady 15e  
tel. 91 817 35 62  
stargard@inter-team.com.pl

**STRZELCE OPOLSKIE**

ul. Kozielska 58  
tel. 77 461 02 49  
strzelceopolskie@inter-team.com.pl

**SUWAŁKI**

ul. Sejneńska 24  
(wjazd od ul. Waryńskiego)  
tel. 87 733 14 94  
suwalk@inter-team.com.pl

**SZCZECIN**

ul. Ruska 29  
tel. 91 485 63 72  
szczecin@inter-team.com.pl

**ŚWIDNICA**

ul. Parkowa 8-10  
tel. 74 663 16 99  
swidnica@inter-team.com.pl

**TARNOBRZEG**

al. Warszawska 2A  
tel. 15 855 50 35  
tarnobrzeg@inter-team.com.pl

**TARNOWSKIE GÓRY**

ul. Zagórska 194  
tel. 32 450 09 30 do 32  
tarnowskiegory@inter-team.com.pl

**TARNÓW**

ul. Wyszyńskiego 12F  
tel. 14 632 66 70  
tarnow@inter-team.com.pl

**TORUŃ**

ul. Curie-Skłodowskiej 81a  
tel. 56 650 88 50 do 59  
torun@inter-team.com.pl

**WIELICZKA**

ul. Reformacka 25  
tel. 12 289 02 16  
wieliczka@inter-team.com.pl

**WOŁOMIN**

ul. Armii Krajowej 19A  
tel. 22 787 02 55 do 57  
wolomin@inter-team.com.pl

**WROCŁAW**

ul. Braterska 6  
tel. 71 782 39 30  
wroclaw@inter-team.com.pl

**WYSZKÓW**

ul. Świętojańska 175  
tel. 29 777 50 40  
wyszkow@inter-team.com.pl

**ZAMOŚĆ**

ul. Lubelska 66  
tel. 84 639 97 10  
zamosc@inter-team.com.pl

**ZDUŃSKA WOLA**

ul. Wodna 4/6  
tel. 43 652 11 61  
zdunskawola@inter-team.com.pl

**ZAWIERCIE**

ul. Wojska Polskiego 36  
tel. 32 670 60 30  
zawiercie@inter-team.com.pl

**ZGORZELEC**

ul. gen. Wł. Andersa 4  
tel. 75 771 55 80  
zgorzelec@inter-team.com.pl

**ZIELONA GÓRA**

ul. Dekoracyjna 3b  
tel. 68 416 12 54  
zielonagora@inter-team.com.pl

**ŻYWIEC**

ul. Dworcowa 22  
tel. 33 861 31 42  
zywiec@inter-team.com.pl







**INTER-TEAM®**

Części samochodowe i wyposażenie warsztatów

# **OPONY** **W OFERCIE** **INTER-TEAM**

✓ **10 000** indeksów



Szczegóły w oddziałach i u Przedstawicieli Handlowych Inter-Team.



# POTĘGA mocy

SĄ SAMOCHODY, KTÓRYCH BYĆ MOŻE NIGDY NIE BĘDZIEMY MIELI, I NIE CHODZI NAWET O PIENIĄDZE, TO KWESTIA GUSTU I... ODROBINY ROZSĄDKU.

JEST DOSTĘPNY  
W DZIEWIĘCIU  
KOLORACH  
NADWOZIA.

CZERWONY  
PERŁOWY REDLINE  
– ZAREZERWOWANY  
JEST DLA TEGO  
MODELU.

**W** Polsce takie cudo kosztuje ponad pół miliona zł. Ale zdecydowanie warto tego „mocarza” poznać bliżej. Grand Cherokee Trackhawk ma turbodoładowany 6,2-litrowy silnik benzynowy V-8 o mocy 707 KM i dysponujący 875 Nm momentu obrotowego. Jest to też najszybszy SUV w historii. Do 100 km/h przyspiesza w 3,5 sekundy, a prędkość maksymalna to 290 km/h. I jeszcze jeden bardzo dobry wynik, Trackhawk do zatrzymania z prędkości 100 km/h po-

trzebuję 35 metrów! Atutem tego Jeepa jest system Selec-Track, który wykorzystuje dostrojone do osiągnięć oprogramowanie w celu dokonania wstępnej konfiguracji oraz rozróżnienia pięciu trybów dynamicznej jazdy, w tym: Auto, Sport, Track (tor), Snow (śnieg) oraz Tow (holowanie). Na czym polega ta konfiguracja? Przykładowo funkcja Auto to automatyczna adaptacja do wszystkich warunków. Wykorzystuje podział momentu obrotowego przesyłanego w 40 proc. na przednią oś i w 60 proc. na

tylną. Funkcja Sport to obniżony o połowę czas zmiany biegów w porównaniu z trybem Auto. Tu podział momentu obrotowego na przednią i tylną oś to 35/65. Trackhawk ma także tryb Custom umożliwiający kierowcy indywidualizację osiągnięć pojazdu.

Można wybierać w dwóch systemach audio: w tym wysokiej klasy 825-watowym nagłośnieniu Harman Kardon z dziewiętnastoma głośnikami oraz dwoma subwooferami. 

JACEK FRANEK



# Konkrety zamiast obietnic: **5 lat gwarancji**

Profesjoniści w warsztatach samochodowych nie potrzebują pustych obietnic tylko jakości, na której mogą polegać. Dlatego też wszystkim zarejestrowanym partnerom oferujemy 5 lat gwarancji na wszystkie produkty Power Transmission Group z oferty Automotive Aftermarket. Bez kompromisów. [www.contitech.de/5](http://www.contitech.de/5)



NOWOŚĆ!

**KYB**

*Our Precision Your Advantage*

# NOWA SERIA AMORTYZATORÓW

**KYB K'lassic**



- ✓ Do wybranych modeli pojazdów starszych generacji
- ✓ Parametry konstrukcyjne identyczne jak wyposażenie fabryczne (OE)
- ✓ Komfort i bezpieczeństwo na drodze



[www.kyb-europe.com](http://www.kyb-europe.com)



[www.facebook.com/kybsuspension](https://www.facebook.com/kybsuspension)



[@KYBEurope](https://twitter.com/KYBEurope)



[www.youtube.com/KYBEurope](https://www.youtube.com/KYBEurope)

[www.kyb-europe.com](http://www.kyb-europe.com)