

ISSN 2545-126X  
EGZEMPLARZ BEZPŁATNY

# INTER-TEAM News

NR 2/72/2019 LATO

ADAM KLIMEK



ZAWSZE JESTEM  
KIEROWCĄ

TOP  TEMAT

Świat  
AUTO  
reklamy

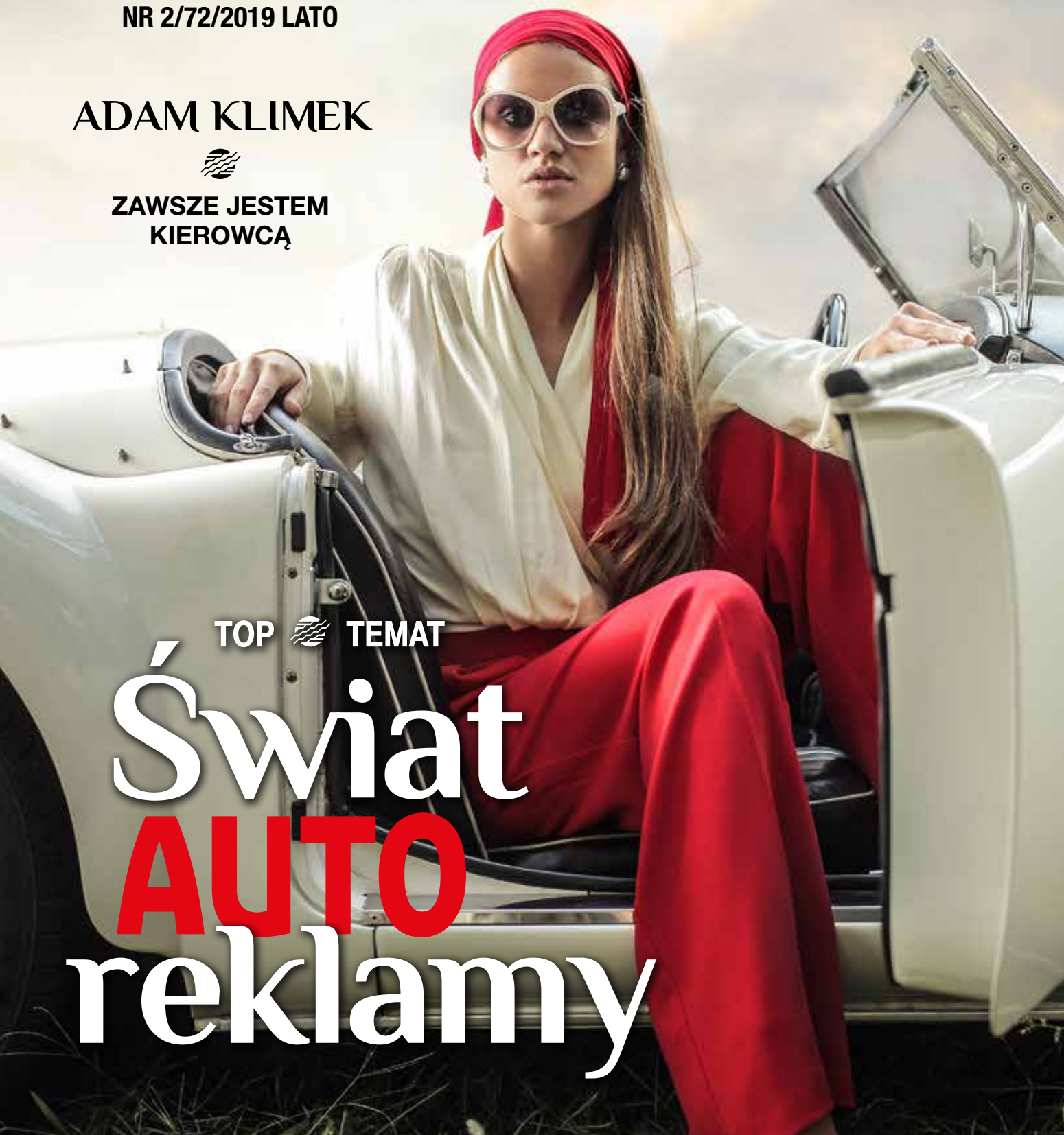



# Mistrzostwo!

Aby odrestaurować stary samochód potrzebujesz dużo pasji i dobrych części zamiennych. U nas znajdziesz ponad 1300 części w ofercie ATE Classic i pomoc. Wskazówki w poszukiwaniu alternatywy. I fachowe szkolenie. Wszystko co potrzebujesz aby zrobić auto na błysk!

[www.ate-hamulce.pl](http://www.ate-hamulce.pl)



# Czeski FILM

**Ś**rodek wakacji. Środek Europy. Przy drodze szybkiego ruchu samochód z wywieszoną kartką: SOS. Czesi wracają z Bałtyku. Na wysokości Goleniowa psuje im się samochód. A że nieszczęścia chodzą parami, baterie w telefonach też nie wytrzymują. Rodzina wywiesza więc SOS, w nadziei, że ktoś się zatrzyma, pomoże.auta mkną jak szalone. Nikt nie zwraca uwagi. Czekają... Trzy dni! Co myślą przejeżdżający obok? Że to ukryta kamera? Performance? Żarty nieokrzesej młodzieży? Co byśmy pomyśleli my? W codziennej gonitwie, pośpiechu, często zanikają ludzkie odruchy. Czujność, serdeczność, zainteresowanie innymi. Na drodze? No, gdzie... Nie da się? Na szczęście się dało. Kierowca tira, również minął czeską rodzinę, ale coś go tchnęło. Zatrzymał się. I tak ruszyła lawina bezinteresownej pomocy... Bo w głębi duszy wszyscy jesteśmy do niej skorzy.

Wielu z nas, tak jak Adam Klimek – najpopularniejszy mechanik w Polsce – wozi w samochodzie zestaw narzędzi, latarkę, dużą gaśnicę, lewarek słupkowy, silną linę do holowania, kable rozruchowe, żeby komuś pomóc. Jest też kompresor i jeszcze długo by wymieniać... – Wszystkie te rzeczy gwarantują komfort i bezpieczeństwo. Zarówno mnie, moim pasażerom, jak i innym użytkownikom dróg – mówi Adam w wywiadzie „Prosto w oczy”. I takie podejście, pozwala nam działać zgodnie z naszym systemem wartości. Dzięki temu możemy „Ruszyć z miejsca” – jak saksofonista z zespołu Jazz Combo Volta. Choć na co dzień informatyk, nie porzucił swojej największej pasji – muzyki.

Bo w życiu wiele się dzieje. Jest tyle zmiennych. Przychodzą czasami momenty, że trzeba wybrać. Odważyć się na nietuzinkowy pomysł i kreację! Tak jak w reklamach samochodów, które opisujemy w tym numerze. Tylko ważne, by wybierać „W samą porę”!



MARZENA KOZIELSKA  
REDAKTOR NACZELNA  
„INTER-TEAM NEWS”

**INTER-TEAM**  
**News**

redakcja@inter-team.com.pl



**POLUB NAS**  
[www.facebook.com/pl.interteam](http://www.facebook.com/pl.interteam)

**Redaktor naczelna:** Marzena Kozielska  
**Projekt graficzny:** Madgrafik  
**Skład i DTP:** Marzena Dąbrowska  
**Zespół redakcyjny/współpracownicy:** Marcin Busza, Jacek Franek, dr Klaudia Kałużna, adw. Agnieszka Kapata-Sokalska, Marlena Momot  
**Zdjęcie na okładce:** Fotolia/Adobe Stock

Materiały publikowane w „Inter-Team News” objęte są prawem autorskim. Redakcja zastrzega sobie prawo do redagowania i skracania tekstów i nie ponosi odpowiedzialności za treść ogłoszeń i reklam. Wszelkiego rodzaju przedruki są możliwe wyłącznie za pisemną zgodą redakcji.

 **INTER-TEAM®**

**Wydawca:** Inter-Team Sp. z o.o.  
**ul. Białolecka 233**  
**03-253 Warszawa**  
[www.inter-team.com.pl](http://www.inter-team.com.pl)



Specjalnie  
dla „Inter-Team News”  
ekskluzywny wywiad  
z Adamem Klimkiem!

# 22

## Zawsze jestem kierowcą



CIEKAWY CI SĄ WŁOSKI  
I DOBRY CI CIEPŁO  
ZAPICIECIE CI

ADAM KLIMKI

# Spis

## TREŚCI

### INTER-TEAM AKTUALNOŚCI

TRZY PRZYSTANKI JUŻ ZA NAMI _____	6
ŻUK IDZIE ZA CIOSEM _____	8
KRAFT AUTOMOTIVE TEAM W POŁOWIE SEZONU _____	8
ŁADA DAŁA RADE _____	10
TOR PARTYNICE ZDOBYTY! _____	12

### RYNEK FLESZ

SPORTOWY I TROCZE... RODZINNY _____	14
NAJMOCNIEJSZY W HISTORII _____	16
PRAKTYCZNIE ELEGANCKI _____	18
ELEKTRYCZNA REWOLUCJA _____	20
MONITORING CAŁOŚCIOWO _____	20
NAJMŁODSZA W TOWARZYSTWIE _____	21
NOWA KONSTRUKCJA _____	22

### PROSTO W OCZY

ZAWSZE JESTEM KIEROWCĄ _____	24
------------------------------	----

### SERWIS PRAWNY

SPADEK... I CO DALEJ? _____	28
-----------------------------	----

### TOP TEMAT

ŚWIAT AUTO REKLAMY _____	32
--------------------------	----

### TOR PARTYNICE zdobyty!

AKTUALNOŚCI  
s. 12



### SPORTOWY I TROCZE... rodzinny

RYNEK FLESZ s. 14



### Świat AUTO reklamy

TOP TEMAT s. 32



### Gram NA PAMIĘĆ

ŻYJ Z PASJĄ s. 52

### RUSZ Z MIEJSCA

BEZ WIZJI NIE POJEDZIESZ! _____	38
---------------------------------	----

### POD LUPĄ

NA NAJWYŻSZYM POZIOMIE _____	40
RENOMA MARKI _____	42

### NASI DOSTAWCY

ZE SPREŻYNĄ RUCHU ODBICIA _____	44
BEZPIECZEŃSTWO I ATRAKCYJNY WYGLĄD _____	46
ŻARÓWKI HALOGENOWE WCIAŻ RYNKOWYM NUMEREM 1 _____	50

### ŻYJ Z PASJĄ

GRAM NA PAMIĘĆ _____	52
----------------------	----

### NIE TYLKO GADŻETY

W SAMĄ PORĘ! _____	56
--------------------	----

### TUTAJ JESTEŚMY

NASZE ODDZIAŁY _____	58
----------------------	----

### POD KONIEC

KRZYŻÓWKA Z NAGRODĄ _____	60
KOSIMY NA WYŚCIGI _____	62



# TRZY PRZYSTANKI już za nami

PO UBIĘGŁOROCZNYM SUKCESIE, KONTYNUUJEMY PROJEKT O.K. SERWIS: „PRZYSTANEK WARSZTAT”. JEGO CELEM JEST BEZPŁATNE SPRAWDZANIE STANU TECHNICZNEGO SAMOCHODÓW.

**P**rzystanek Warsztat to jedno-dniowe, mobilne stanowisko warsztatowe, gdzie kierowcy mogą dokonać podstawowej i bezpłatnej diagnozy usterek w swoim samochodzie. Dogodna lokalizacja, oprawa muzyczna i konferansjerska sprzyjają zainteresowaniu kierowców, którzy ustawiają się w kolejce, by sprawdzić swoje auto.

## Końskie



*„Jestem bardzo zadowolona z udziału w akcji. Impreza była dobrze zaplanowana i przykuwała uwagę. Dużo osób zaczęło dzwonić do mojego warsztatu, pytać i wyceniać naprawy.”*

Iwona Mogielska,  
właścicielka O.K. Serwis Auto-Moto z Radoszyc



Diagnostowane są te elementy auta, które decydują o bezpieczeństwie podczas jazdy. Po przeprowadzonej kontroli, każdy kierowca otrzymuje jej wynik z ewentualnymi zaleceniami od mechanika oraz zestaw atrakcyjnych upominków.

Partnerami akcji są w tym roku:



OSRAM



# Leszno



*„Super impreza i świetna reklama dla naszego warsztatu.”*

Mariusz Drgas,  
współwłaściciel  
O.K. Serwis Auto Serwis  
Drgas&Klubiński z Leszna

Miejscowości, które już odwiedziliśmy to Końskie (woj. świętokrzyskie), Toruń (woj. kujawsko-pomorskie) i Leszno (woj. wielkopolskie). Akcja niezmiennie cieszy się dużym powodzeniem. Mechanicy z warsztatów O.K. Serwis z zaangażowaniem i pełnym profesjonalizmem sprawdzili już 199 samochodów (to średnio 66 aut w czasie jednego eventu), a przed nami jeszcze sześć przystanków! 



# Toruń

*„Fajna impreza. Jestem zadowolony ze współpracy. Odczuwam wyraźny wzrost zainteresowania klientów naszymi usługami.”*

Bartosz Zając, właściciel O.K. Serwis Toruń



# ŻUK IDZIE ZA CIOSEM

Paweł Żuk – Team Leader w Magazynie Centralnym Inter-Team w Natolinie szykuje się na pokonanie najdłuższego biegu na świecie!

**P**o wygraniu biegu na dystansie 1000 mil (1609 km) Paweł Żuk postanawia iść za ciosem. Seria badań lekarskich pokazała, że stan jego zdrowia w tym „kardio” jest na bardzo dobrym poziomie. Dodając do tego odpowiedni trening, ma podstawy myśleć o jeszcze bardziej ekstremalnym biegu. Wybór padł na najdłuższy bieg na świecie na atestowanej trasie z czipami. Będzie to bieg na dystansie 5 tys. km z limitem na ukończenie 60 dni i nocy!

Odbędzie się on w Grecji w Atenach podczas 15. International Ultramarathon Festival.

– To dwa miesiące ciągłego biegu. Za ledwie 42 osoby na świecie w historii dotarli do mety takiego wyzwania – tłumaczy Paweł Żuk. Organizator przewidział start na 12 października br. – Teraz jestem w kluczowym okresie przygotowań. Dzięki wsparciu Inter-Team spokojnie trenuję i biorę udział w startach kontrolnych – podsumowuje Paweł. 

**Starty kontrolne przed docelowym biegiem wypadają super! Zdobyłem brązowy medal Mistrzostw Polski Masters w Maratonie w Opolu. Zająłem 2. miejsce, z nowym rekordem życiowym – w Pucharze Polski w biegu 48h w Pabianicach.**

**Zająłem 5. miejsce open w II Leśnym Maratonie w Kwidzynie. Podczas tego biegu odbyły się także Mistrzostwa Polskiego Klubu 100+. Byłem najlepszy! :-)**

## OSTATNIE DOKONANIA



Brązowy medal Mistrzostw Polski Masters w maratonie w Opolu.



Drugie miejsce w Pucharze Polski w Biegu 48h w Pabianicach (327,602 km).

Wygrana w Mistrzostwach Polskiego Klubu 100+ w maratonie w Kwidzynie.



## KRAFT AUTOMOTIVE TEAM W POŁOWIE SEZONU

Zespół kolarski Kraft Automotive Team ma za sobą pierwszą część sezonu czyli dziewięć maratonów. Po wakacjach druga część cyklu Poland Bike, składająca się z siedmiu wyścigów.

**W** dotychczasowych zawodach zawodnicy drużyny Kraft Automotive Team odnotowali łącznie 19 osobostartów. Najliczniej obsadzone były zawody w Górze Kalwarii. Wystartowało aż pięć członków zespołu. Pogoda w pierwszej części sezonu sprzyjała organizowaniu tego typu imprez, więc w każdym maratonie frekwencja była wysoka. Z roku na rok podnosi się

poziom sportowy osób startujących w zawodach. Coraz trudniej utrzymać więc swoje miejsce z poprzedniego sezonu. Tutaj, jak nigdzie indziej, sprawdza się powiedzenie, że: „Kto stoi w miejscu, ten się cofa”. Obecnie drużyna Kraft Automotive Team zajmuje 50. miejsce na sklasyfikowanych 150 zespołów i nadziejami na poprawienie tej lokaty czeka na drugą część sezonu. 







# Konkrety zamiast obietnic: **5 lat gwarancji**

Profesjoniści w warsztatach samochodowych nie potrzebują pustych obietnic tylko jakości, na której mogą polegać. Dlatego też wszystkim zarejestrowanym partnerom oferujemy 5 lat gwarancji na wszystkie produkty Power Transmission Group z oferty Automotive Aftermarket. Bez kompromisów. [www.contitech.de/5](http://www.contitech.de/5)

# Łada DAŁA RADE

O.K. SERWIS WSPIERAŁ PODRÓŻNIKÓW W WYPRAWIE  
STARĄ ŁADĄ PO UKRAINIE I MOŁDAWI.

**N**a początku maja br. Dawid Białowąs, podróżnik i blogger, na co dzień motorniczy w Tramwajach Warszawskich wraz ze swoją dziewczyną Kasią wyruszyli w 16-dniową podróż po Mołdawii i Ukrainie. Kompanem ich wyprawy była 33-letnia Łada „czwóreczka”.

Przed długą i męczącą trasą trzeba było sprawdzić stan techniczny auta. Z pomocą przyszli mechanicy z O.K. Serwis Picar ze Stanisławowa. Wymienili olej w silniku i skrzyni, usunęli wycieki płynu hamulcowego i oleju z bloku silnika oraz założyli nowy gaźnik. Po wszystkich Łada pojechała na stację diagnostyczną i oficjalnie przeszła wnikliwy przegląd.

– Pomysł samochodowej podróży na wschód nie był nowy. Kilka lat temu robiliśmy już z kolegami objazdówkę Ładą 2107. Dojechaliśmy na Krym i do Donbasu. Tym razem jadę Ładą 2104 (tzw. czwóreczką) z moją dziewczyną Kasią – mówił przed wyjazdem Dawid.

**„Plan jest taki, że nie ma żadnego planu”**

Motywym przewodnim wyjazdu było dotarcie do Naddniestrzańskiej Republiki



**“ PRZED DŁUGĄ  
I MĘCZĄCĄ TRASĄ TRZEBA  
BYŁO SPRAWDZIĆ  
STAN TECHNICZNY  
AUTA ”**

Mołdawskiej – państwa nieuznanego na arenie międzynarodowej, które od 1992 roku, po konflikcie zbrojnym z Mołdawią, stanowi samodzielny organizm ochoczo wspierany przez Rosję. Stąd na niewielkim obszarze (kraj ma ok. 200 kilometrów długości i 12–15 szerokości) nad Dniestrem mówi się przede wszystkim po rosyjsku, a place i główne ulice miast zdobią sierpy i młoty oraz pomniki Lenina.

Nasi podróżnicy ustalili przed podróżą kilka miejsc, które chcieliby odwiedzić. Nocowali pod namiotem, aby nie wiązać się z miejscem, do którego trzeba dotrzeć o określonej porze. Poza Naddniestrzem odwiedzili Wilkowo zwane „ukraińską Wenecją”, Odessę, Kijów,



Czarnobyl, Prypeć i wiele innych miejscowości.

### Fatalne drogi

Ukraińskie drogi nie bez powodu mają złą opinię. Jazda „wężykiem” po resztkach asfaltu jest tu na porządku dziennym (szczególnie po drogach wojewódzkich). Choć są one szerokie, często nawierzchni nie wystarcza na swobodne mijanie się dwóch aut. Nasi podróżnicy nie spodziewali się, że może być aż tak źle! Już drugiego dnia podróży w Ładzie urwała się końcówka tłumika – Szczęście w nieszczęściu – nie poszła cała rura spod samochodu,

odprowadzająca spalinę od silnika (tzw. „portki”), a sama końcówka. Doraźnie wystarczyło przyczepić ją na „trytytki” i można było jechać do najbliższego mechanika – wspominał po powrocie Dawid. Taka „prowizorka” przejechała jeszcze 2000 km, a tłumik zespawany został w Kijowie.

Poza nim, w warsztacie naprawiono także felgi (trzy z czterech stały się w pewnym momencie kwadratowe) oraz koło, z którego uchodziło powietrze. Nie było żadnych obaw. Łada „mogła

poczuć się jak u siebie”, bo jest to nadal popularne auto na ukraińskich drogach i każdy tutejszy mechanik potrafi je naprawić.

### To tylko felga

Pełni wspomnień i bogatsi o nowe doświadczenia, po przeszło dwóch tygodniach, Kasia i Dawid wrócili do domu. Pokonali łącznie ok. 4000 km. Ich Łada ponownie została zaproszona na wizytę do warsztatu. Mechanicy sprawdzili m.in. przednie i tylne zawieszenie, napędy, wycieki, ogumienie, hamulce, luzy i łożyska. – Można śmiało powiedzieć, że

Łada dała radę – mówi Łukasz

Pisarczyk, właściciel warsztatu O.K. Serwis Picar.

Do zrobienia była tylko jedna felga, która została skrzywiona. 



### DAWID BIAŁOWĄS

– podróżnik i bloger, na dzień motorniczy w Tramwajach Warszawskich. Jego pasją są wyprawy rowerowe, zabytkowe samochody i podróżowanie po mało popularnych zakątkach świata. Na swoim blogu [www.gdzielosponiesie.pl](http://www.gdzielosponiesie.pl) oraz [funpage'u](http://funpage'u) Gdzie Los Poniesie opisuje miejsca nietypowe, dalekie od turystycznego zgiełku, autentyczny klimat i „prawdziwych” ludzi.



“ PEŁNI WSPOMNIENI I BOGATSI O NOWE DOŚWIADCZENIA, PO PRZESZŁO DWÓCH TYGODNIACH, KASIA I DAWID WRÓCILI DO DOMU ”



# TOR PARTYNICE



# ZDOBYTY!

**ZAŁOGA INTER-TEAM WROCŁAW NA DŁUGO ZAPAMIĘTA UDZIAŁ W RUNMAGEDDONIE NA TORZE WYŚCIGÓW KONNYCH PARTYNICE. NA SZCZĘŚCIE DESZCZ I ZIMNO TYLKO ZMOBILIZOWAŁY NASZĄ ZAŁOGĘ DO WALKI!**

**P**rzez większość kwietniowych weekendów pogoda była iście wiosenna, ale w ten jeden najważniejszy (13 kwietnia), postanowiła zaskoczyć. Deszcz i 4°C nie zniechęcili zespołu Inter-Team do udziału w „Rekrucie” – biegu na 6 km z 30 przeszkodami. Wspólnymi siłami, przez cały bieg nasza wrocławska ekipa dzielnie pokonywała zaplanowane przeszkody. W połowie trasy czekała na nich jedna z trzech najzimniejszych przeszkód



czyli kąpiel wodna. Od tego momentu zabawa nabrała nowego wymiaru. Wszędybyłskie błoto oraz zimno skutecznie przeszkadzały podczas kolejnych przeszkód. Ostatnia prosta to skok do rowu z lodem i kilka przepraw pełnych błota... Na mecie dzielna ekipa – ubłocona, zmarznięta, ale zadowolona ze wspólnej pracy, postanowiła: „W październiku wracamy na tor Partynice, aby znów wspólnie wystartować w finale Runmageddon!” 

# NAJLEPSZY WYBÓR W ZAKRESIE UKŁADU KIEROWNICZEGO I ZAWIESZENIA

## Połączenie jakości i bezpieczeństwa

Dzięki wysokiej jakości sworzni wahacza, SWAG znacząco przyczynia się do bezpieczeństwa na drodze, a klienci zawsze mogą polegać na naszych produktach.

- Jakość OE
- Ponad 350 referencji sworzni wahacza
- Dostępne również w specjalnych zestawach naprawczych
- Pokrycie ponad 90% popularnych modeli samochodów



**UKŁAD KIEROWNICZY I ZAWIESZENIE**  
**BEST CHOICE FOR SPARE PARTS**



# Sportowy I TROCHE... rodziny

KILKA TYGODNI TEMU W WARSZAWIE OTWARTO SALON MCLARENA, PRZY OKAZJI POKAZANO TEŻ NAJNOWSZY MODEL TEJ MARKI – GT.

**T**o słynne GT było też gwiazdą organizowanego na początku lipca w Anglii Goodwood Festival of Speed. McLaren GT pierwszy raz zaprezentował się tam podczas dynamicznej jazdy. Ten sportowy samochód jest najbardziej emocjonującym autem tego lata! Dlaczego? Jedno zdanie na początek o pieniądzach. Trzeba mieć milion złotych, by to GT zamówić i to nawet w Warszawie w firmowym salonie, przy dobrej kawie. Przy odrobinie szczęścia jeszcze w tym roku zamówione auto trafi





do garażu klienta. A to auto niezwykle, w każdym calu i nie poddaje się elektrycznej modzie. Takie sportowe auta zwykle mają bardzo niskie zawieszenie i przedni spojler urwać można nie tylko przy podjeżdżaniu pod skromny krawężnik, ale też w czasie przejazdu przez banalny próg zwalniający. McLaren GT ma bardzo rozsądny prześwit, by w mieście nie narazić się na niebezpieczne odgłosy szorowania podwoziami po asfalcie. Prześwit wynosi tylko 110 mm, wystarczy do jazdy po gładkich autostradach, ale zawieszenie można podnieść i wtedy mamy już wartość 130 mm. Niby niewiele, ale zwiększa się też dzięki temu tzw. kąt natarcia z przodu, a więc można spokojnie najeżdżać na próg zwalniający. A to wystarcza do w miarę swobodnego poruszania się po mieście.

I druga ważna informacja. To znakomite auto na wakacyjne wyjazdy. Można pokusić się o zakład, że większość kierowców czytających te słowa ma w swoim aucie mniejszy bagażnik. 



*Battista*

## NAJMOCNIEJSZY w historii

**WŁOSKA FIRMA KAROSERYJNA  
PININFARINA WPROWADZA  
DO PRODUKCJI WYJĄTKOWE  
SPORTOWE AUTO.**



**P**ininfarina Battista to najmocniejszy seryjny samochód w całej historii włoskiej motoryzacji. Nie ma tu jednostki benzynowej, a cztery silniki elektryczne, po jednym przy każdym kole, o łącznej mocy 1900 KM i momencie obrotowym się gającym 2300 Nm. Strzałka szybkościomierza przy 100 km/h pojawia się po niecałych 2 s, a 300 km/h tylko po 13! Prędkość maksymalna wynosi 350 km/h. Zastosowano akumulatory o pojemności 120 kWh, które zapewniają zasięg 450 km. Teoretycznie może to wystarczyć tylko na 1h i 20 minut jazdy. Ale można przecież jechać wolniej... Powstanie tylko 150 tych aut, a za każde z nich zapłacić trzeba będzie około 2 mln euro. 



# Wysoka wydajność klimatyzacji w każdych warunkach

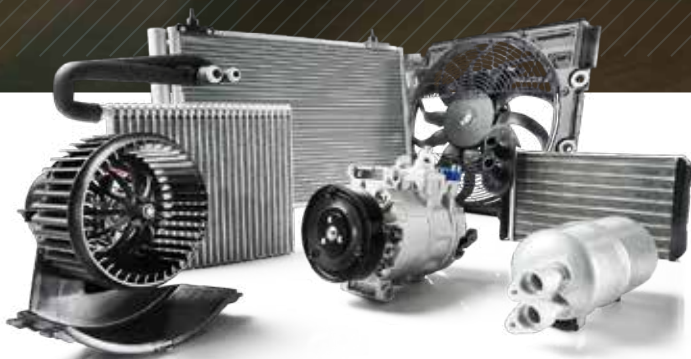

## SYSTEMY KLIMATYZACJI

Poznaj ofertę Nissens na kluczowe części do samochodowych układów klimatyzacji

Nissens posiada w portfolio najszerszą gamę wymienników ciepła. Na szczególną uwagę zasługują skraplacze klimatyzacji, fabrycznie pokrywane warstwą ochronną (metoda proszkowa), która zapewnia dodatkowe zabezpieczenie antykorozyjne, spotykane dotychczas np. w chłodnicach klimatyzacji montowanych w niektórych autach typu premium.

Wraz z nowym sezonem klimatyzacyjnym Nissens przygotował po raz kolejny wiele nowości produktowych, w tym nowości w zakresie skraplaczy, zespolonych wymienników ciepła (multiexchangers), osuszaczy, parowników, sprężarek, wentylatorów chłodnic oraz dmuchaw kabinowych.

Dowiedz się więcej na stronie [nissens.com/climate](http://nissens.com/climate)



SZEROKA OFERTA  
CZĘŚCI OD JEDNEGO  
DOSTAWCY



ŁATWY MONTAŻ,  
IDEALNE DOPASOWANIE,  
O-RINGI W ZESTAWIE  
(FIRST FIT)



WYDAJNA  
PRACA UKŁADU  
KLIMATYZACJI



DŁUGA ŻYWOTNOŚĆ  
POTWIERDZONA  
TESTAMI

ENGINE COOLING  
CLIMATE CONTROL  
EFFICIENCY & EMISSIONS



Nissens  
Training  
Concept



ISO 9001  
IATF 16949  
ISO 14001



# Nissens®

DELIVERING THE DIFFERENCE



## Praktycznie elegancki

**BMW 8 GRAN COUPE TO BARDZO ELEGANCKI I PRAKTYCZNY MODEL W SEGMENTE SPORTOWYCH AUT LUKSUSOWYCH.**

**D**zięki dłuższemu o 20 cm rozstawowi osi w porównaniu z coupe, oferuje więcej miejsca z tyłu i aż 440-litrowy bagażnik. Do słupka A nadwozie tej wersji nie różni się od 2-drzwiowego znanego

już coupe i kabrioletu. Potem to już inne auta. Ma 508 cm długości i będzie dostępne w trzech odmianach silnikowych. Do wyboru: benzynowy rzędowy 6-cylindrowy silnik 3.0 (340 KM) z napędem na tyl-

ne koła i wysokoprężny o takiej samej pojemności i mocy 320 KM (840d xDrive). Będzie też M850i xDrive z 530-konnym benzynowym V8 o pojemności 4,4 litra. Do 100 km/h przyspiesza on w 3,9 s! 



# UWOLNIJ PRAWDZIwą MOC SILNIKA

TARCIE MOŻE ZMNIĘSZYĆ OSIĄGI SILNIKA NAWET O 10%.

CASTROL EDGE Z FLUID TITANIUM MODYFIKUJE SWOJE  
WŁAŚCIWOŚCI, BY STAĆ SIĘ MOCNIEJSZYM POD OBCIĄŻENIEM  
ORAZ REDUKUJE TARCIE ZMNIĘSZAJĄCE OSIĄGI O 20%\*.

\* Średnio, w zaokrągleniu do najbliższej pełnej liczby. W porównaniu do tego samego oleju bez Fluid TITANIUM. Badane produkty odpowiadają za 75% naszej sprzedaży w 2017 r.



Pobierz aplikację demo aby się przekonać.



[www.castrol.pl/edge](http://www.castrol.pl/edge)

TO WIĘCEJ NIŻ OLEJ. TO PŁYNNĄ TECHNOLOGIA.

**Castrol**  
**EDGE**



## ELEKTRYCZNA REWOLUCJA



Volkswagena ID.3 można już rezerwować w Europie, u polskich dealerów też. Do klientów trafi jednak dopiero w połowie 2020 r.

Kompaktowy elektryczny Volkswagen ma być dla niemieckiej marki tym, czym był Garbus i Golf – modelem rewolucyjnym. Elektryczny Volkswagen ID.3 będzie oferowany z trzema wersjami baterii (44 kWh, 58 kWh i 77 kWh) i będzie miał zasięg od 330 do 550 km. Do wyboru będą cztery kolory nadwozia i trzy wersje wyposażenia.

W cenę każdego ID.3 wliczono pakiet rocznego ładowania.

Do wykorzystania jest w sumie nie więcej niż 2 tys. kWh w punktach dostępnych w ramach programu Volkswagen We Charge oraz IONITY. Docelowa produkcja tego auta ma sięgnąć 100 tys. sztuk rocznie. 

## MONITORING CAŁOŚCIOWO



W wybranych wersjach Hyundai Santa Fe ma być wkrótce dostępny

nowy system poprawiający bezpieczeństwo jazdy.

System monitorowania martwego pola w lusterku wstecznym dysponuje zwykle pomarańczową diodą, która miga, gdy nie widzimy zbliżającego się do nas auta. W nowym rozwiązaniu Hyundai zastosowano dodatkową kamerę. Przekazuje obraz do centralnego wyświetlacza w chwili, gdy włączymy kierunkowskaz i będziemy chcieli zmienić pas ruchu. 





# Najmłodsza w towarzystwie

OPEL ZAFIRA LIFE TO CZWARTY MODEL AUTA OPARTY NA WSPÓLNEJ KONSTRUKCJI GRUPY PSA (CITROËN, PEUGEOT I OPEL), A WYKORZYSTANY TEŻ PRZEZ TOYOTĘ.



**N**ajnowszy Opel Zafira Life, Citroën Spacetourer, Peugeot Traveller i Toyota Proace Verso to niemal identyczne auta, różniące się szczegółami. Najmłodsza w tym towarzystwie jest Zafira, oferowana w trzech wersjach długości nadwozia: standardowy Compact ma

4,60 m długości, Long – 4,95 m, natomiast największy jest Extra Long, ma aż 5,30 m. Zafira dostępna jest w Polsce we wszystkich tych wariantach i wyposażona może być w 4 silniki wysokoprężne – 1.5 (102 lub 120 KM) oraz 2.0 (150 lub 177 KM) do wyboru. 





## NOWA KONSTRUKCJA



Subaru Forester 5. generacji jest całkowicie nowym autem, choć wyraźnie przypomina swego poprzednika. 4-cylindrowa jednostka benzynowa 2.0 typu bokser o mocy 150 KM to także zupełnie nowa konstrukcja – stworzona w 80 proc. z nowych elementów. Tym, co odróżnia nowego Forestera od poprzedników, jest dodatkowy silnik elektryczny. Tę jednostkę (16,7 KM) umieszczono między silnikiem benzynowym i przekładnią CVT Lineartronic. Zazwyczaj w układach typu mild-hybrid ma on wspomagać ruszanie z miejsca i ograniczać zużycie paliwa. Choć w Foresterze nie ma przycisku do jazdy w trybie w pełni elektrycznym, e-Boxer potrafi poruszać się jedynie w trybie elektrycznym (z prędkością maksymalnie 40 km/h na dystansie ok. 1,6 km). Zadaniem tego niewielkiego silnika jest też wspomaganie jednostki spalinywej, np. na podjazdach. W nowym Foresterze nie odczuwa się żadnego zawahania ze strony układu 4x4. Nowy Forester pojawi się na polskim rynku jesienią. Na początku 2020 r. do sprzedaży trafi Subaru XV z identycznym napędem mild-hybrid, czyli w wersji e-Boxer. 

 **TOTAL**  
**QUARTZ**  
ENGINE OIL

LEPSZA  
**OCHRONA**  
PRZED MECHANICZNYM ZUŻYCIEM  
NAWET O **64%\***

# Zmień silnik swojego samochodu w długodystansowca



 **TOTAL**  
Committed to Better Energy



W olejach TOTAL QUARTZ nasi inżynierowie zastosowali rewolucyjną formułę Age Resistance Technology (ART). To przełomowa innowacja, która zapewnia optymalne działanie silnika auta i poprawia ochronę przed mechanicznym zużyciem aż o 64%\* – nawet w ekstremalnych temperaturach i przy maksymalnym obciążeniu. Wybierając TOTAL QUARTZ z technologią ART, wybierasz olej, który zachowa młodość silnika na dłużej.

\*W porównaniu z oficjalnymi wynikami testów laboratoryjnych.

[total.com.pl](http://total.com.pl)

# ZAWSZE JESTEM kierowcą

**NAJPOPULARNIEJSZY MECHANIK SAMOCHODOWY  
W POLSCE, GOSPODARZ MOTORYZACYJNYCH  
PROGRAMÓW ZOSTAŁ PRZYCIŚNIĘTY NASZYM  
MOTOPYTANIAMI.**

## Mój pierwszy samochód...

To był lipiec 1991 rok. Maluch z 1978 roku. Miał jeszcze tzw. koła cytrynki, starego typu hamulce, które zmieniłem na nowsze wraz z całym zawieszeniem. Dzisiaj zrobiłbym odwrotnie, bo „cytrynki” są pożądane. Przez rok odkładałem na niego pensję – wtedy jeszcze praktykanta mechanika samochodowego. Drugie tyle dołożył mi ojciec. I kupiłem najgorszego Malucha, jaki był wtedy na giełdzie. Dlaczego? To był impuls – miał dymione szyby! Rarytas. Biały maluch strasznie obskurny. Cały silnik poszedł do remontu. Zrobiłem w tym aucie wszystko. Łącznie z naprawą progów, przednich błotników i tapicerki. A to były te czasy, kiedy za częściami trzeba było się nabiegać. Na bazarach ludzie sprzedawali rozrządy, łańcuchy były klepane i gotowane w oleju, żeby były jak nowe...

## Mój pierwszy raz w samochodzie...

Jeżeli oczywiście mówimy o jeździe, a nie o czym innym, to była to szósta klasa podstawówki. Tata pracował długo, więc przychodziliśmy z kolegami po szkole, otwieraliśmy garaż i wyjeżdżaliśmy Maluchem taty na naszą przydomową ślepa uliczkę. Sielanka trwałaby dłużej, gdybym nie wpadł na pomysł, że będę parkował „na luster-

## ADAM KLIMEK

Gospodarz telewizyjnego programu „Samochód marzeń – kup i zrób”, w którym przywraca blask zniszczonym samochodom oraz programu „Klimek kontra Duda”.

W branży motoryzacyjnej działa od ponad 25 lat.

Gwiazda TVN Turbo. Karierę w telewizji rozpoczął w 2011 roku.

Najbardziej znany mechanik w Polsce.





ka". I uszkodziłem chromowany zderzak. Mimo, że go prostowałem, nie zatarłem swojego czynu. Tata nie był, delikatnie mówiąc, zadowolony.

### Jeżdżę jak...

Ja, Adam, który ma już swoje lata, jeżdżę bezpiecznie, ale dynamicznie. Zawsze myślę o tym, kto co może na drodze wywinąć. I to często pomaga. Zły Adam był na drodze tylko przez dwa lata. I wtedy można mu było zabrać prawo jazdy (śmiech). Ale to były lata 90., więc wystarczył uśmiech, by sprawę załatwić.

### Jeżdżę teraz...

To moje znienawidzone pytanie. Bo ludzie patrząc na to, co robię, myślą, że mam garaż 1000 m kw, a w nim same szychy. Otóż życie jest brutalne. Samochody to również finanse. Jeżdżę na ogół autami służbowymi – na zdjęcia z TVN – VW T5, T6. W domu mam swoją lawetę, Forda F-150 oraz auto, którym jeździmy po części – pieszczotliwie nazywane warzywniakiem – dostawczakiem. Żona ma Mercedesa klasy C.

### Wymarzony samochód...

Kręcą mnie samochody, które powstawały na początku XX wieku. Ford T byłby takim kompromisem, żeby nie zrujnować się, ale mieć coś

“  
**W KAŻDYM  
 SAMOCHODZIE  
 MAM ZESTAW  
 POTRZEBNYCH  
 NARZĘDZI**

”

z tamtej epoki. Na pewno amerykańskie wozy z lat 50-70., niemieckie 40-80. lata. Japonia lata 70-90. A z Francji – zawsze chciałem mieć pierwszego Citroëna DS.

### Moje prawo jazdy...

...to była rzecz w życiu, na którą bardzo czekałem. Robiłem je w trzy tygodnie. Zdałem za pierwszym razem, a wyjeździłem sześć godzin. W tamtych czasach, jeśli ktoś potrafił jeździć – to wystarczyło. Miesiąc później byłem już w drodze do Szwajcarii po samochody – z lawetą, chociaż wtedy nie miałem jeszcze uprawnień. Później zrobiłem prawo jazdy kat. C i E.

### Kiedy na drodze zepsuje mi się auto...

W samochodach, którymi jeżdżę, prawdopodobieństwo awarii jest jak trafienie szóstki w Lotto. Jeśli któraś część ma jakiegokolwiek znamiona zużycia, biorę się za jej naprawę, wymianę. Kiedy kupiłem BMW E32, to na przewody zapłonowe wydałem tyle, ile wartość mojej ówczesnej pensji. Ale oczywiście, gdy zdarzy się awaria, w każdym samochodzie mam zestaw potrzebnych narzędzi. Czasami też proszę o pomoc. Nowoczesna motoryzacja to także pewne ograniczenia samodzielnej naprawy na drodze.

## Podróż mojego życia...

Takie podróże w moim życiu zapoczątkowała żona. Uwielbia podróżować. Moje wcześniejsze wyjazdy ograniczały się do krajów europejskich – i tylko do komisów i szrotów samochodowych. Od wielu lat jednak największą radość sprawia mi wyjazd na Mazury. Tam mogę zarzucić wędkę, nie odzywać się do nikogo. Ten wyciszający proces może trwać u mnie nawet kilka dni. Tak najlepiej odpoczywam. Nie myślę o niczym, a tego moja żona nie potrafi zrozumieć. (śmiech)

## W samochodzie najważniejsze jest...

...wiele rzeczy. Ale gdybym miał to przelożyć na własności jezdne czy budowę, jestem fanem samochodów tylnonapędowych. To jest dla mnie podstawa. Jeśli chodzi o wyposażenie, nie mam żadnych wymagań. Cenię sobie otwierany dach. Lubię krótką skrzynię biegów – gdy lewarek zamontowany jest wprost w skrzyni.

## W samochodzie mam...

Do dyspozycji mam cztery różne samochody, więc mam na pewno dobre opony i hamulce. Zestaw narzędzi, latarkę, dużą gaśnicę, bo te małe obowiązkowe nadają się do gaszenia papierosa, olej, żarówki i pióra wycieraczek na tzw. zapas. W lawecie mam jeszcze odpowiedni lewarek słupkowy, silną linę do holowania, kable rozruchowe, żeby komuś pomóc. Jest też kompresor i jeszcze długo by wymieniać...

“  
**W LAWECIE  
 MAM JESZCZE  
 ODPOWIEDNI  
 LEWAREK  
 SŁUPKOWY,  
 SILNĄ LINĘ  
 DO HOLOWANIA,  
 KABLE  
 ROZRUCHOWE,  
 ŻEBY KOMUŚ  
 POMÓC**  
 ”

Wszystkie te rzeczy gwarantują komfort i bezpieczeństwo. Zarówno mnie, moim pasażerom, jak i innym użytkownikom dróg.

## Część samochodowa, która Cię intryguje...

Są nawet takie części, które absolutnie podziwiam. Sam fakt, że w ogóle powstały, ktoś je opracował, mnie porusza. Jest też sporo takich, których nienawidzę i takie, które są dla mnie niezrozumiałą rzeczą w samochodzie. Tu mogę wymienić system „start-stop”. Można to tłumaczyć ekologią, ale... zastanówmy się, jak ten system działa... A działa w sposób brutalny – gasząc samochód. Wiadomo, gdy auto nie pracuje, to nie spala paliwa i nie emituje szkodliwych substancji. Oszczędność, w zależności od samochodu, jest do 8 proc. Kupuję to! Robi wrażenie. Ale zastanówmy się, o co się bijemy... Sam system, jego budowa, konieczność zmodyfikowania rozrusznika, alternatora, sterownika, akumulatora. To wszystko już wymusiło zanieczyszczenie środowiska. Druga sprawa – zjeżdżamy z autostrady, gdzie pędzimy 140 km/h, np. do bramek czy na stację i auto od razu gaśnie. Nie schładzamy ani skrzyni, ani turbosprężarki, itd. Więc za jakiś czas te elementy będą uszkodzone. Będą miały krótszą żywotność. Koszt ich naprawy, utylizacji, transportu pozostawia większy ślad zarówno węgłowy, jak i w portfelu.

## Jako pasażer jestem...

Lata, które spędziłem na wyjazdach po samochodzie, sprawiły, że nie potrzebuję jeść co dwie godziny, czy zatrzymywać się za potrzebą co 15 minut (śmiech). Jestem dobrym pasażerem. Pod jednym warunkiem, że kierowca potrafi jeździć. Jeżeli tak nie jest, ja nie jestem pasażerem! W większości przypadków jestem zawsze kierowcą.

## Mam sentyment do...

...relacji międzyludzkich, które były kiedyś. Imponują mi ludzie, którzy świadomie pozbywają się telefonów komórkowych, którzy do siebie wysyłają listy, którzy na spotkanie ubierają się odpowiednio do sytuacji. Osobiście także brakuje mi życia bez pośpiechu. I za tym tęsknię. 

WYCISNĘŁA JAK CYTRYNĘ  
 MARZENA KOZIELSKA



# UŻYWASZ ODPOWIEDNIICH HAMULCÓW?

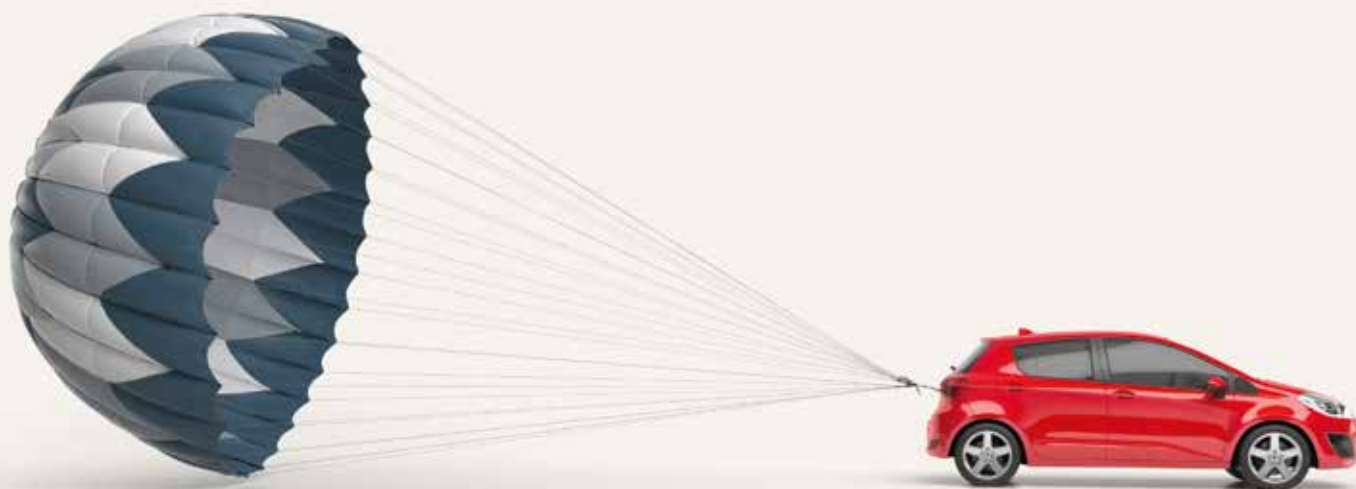

## ZAUF AJ BREMBO - ŚWIATOWEMU LIDEROWI SYSTEMÓW HAMULCOWYCH.

Wybór marki **Brembo** oznacza zaoferowanie Twoim klientom produktów światowego lidera w zakresie układów hamulcowych, wybieranych przez największych producentów samochodów oraz przez najlepsze zespoły wyścigowe.



**Brake System Academy**  
Innowacyjny program szkoleniowy



**Bremboparts**  
Aplikacja mobilna



**Brembo Expert**  
Dołącz do zespołu



[bremboparts.com](http://bremboparts.com)



# Spadek...

## I CO DALEJ?

**KIEDY WSPÓŁWŁASNOŚĆ PROWADZI DO KONFLIKTÓW,  
WARTO POMYŚLEĆ O JEJ ZNIESIENIU W DRODZE TZW. DZIAŁU SPADKU.  
TYLKO JAK DO TEGO PODEJŚĆ?**

**C**zęsto się zdarza, że majątek po osobie zmarłej dziedziczy kilka

osób. Spadkobiercy stają się współwłaścicielami przedmiotów wchodzących w skład spadku. Wszyscy oni mają prawo do współposiadania majątku spadkowego. Ale pozostawanie w takiej wspólności niejednokrotnie prowadzi do konfliktów. Szczególnie gdy współwłasność dotyczy takich przedmiotów, z których korzystanie wraz z innymi może być uciążliwe, np. z mieszkania, garażu czy samochodu.

Opisana wspólność może jednak zostać zniesiona – odbywa się to w drodze tzw. działu spadku. Skutkiem działu spadku jest uzyskanie przez poszczególnych spadkobierców wyłącznych praw do konkretnych składników majątku spadkowego. Punktem wyjścia przy działu spadku jest wcześniejsze określenie wielkości udziałów spadkowych, przypadających każdemu ze spadkobierców.



“ SPADKOBIERCY  
STAJĄ SIĘ  
WSPÓŁWŁAŚCICIELAMI  
PRZEDMIOTÓW  
WCHODZĄCYCH W SKŁAD  
SPADKU ”

## Gdzie przeprowadzić dział spadku?

Dział spadku można przeprowadzić w sądzie lub zawierając umowę z pozostałymi spadkobiercami (przy czym jeżeli do spadku należy nieruchomości, to umowa o dział musi zostać zawarta w formie aktu notarialnego).

Gdy którykolwiek ze spadkobierców nie chce zgodzić się na dział lub gdy nie ma zgody co do sposobu jego przeprowadzenia, zawarcie umowy będzie wykluczone. Wówczas pozostaje droga postępowania sądowego, którą może zainicjować każdy ze spadkobierców – nawet ten, który ma najmniejszy udział w spadku.

## Jakie zasady obowiązują w sądzie?

Postępowanie sądowe wszczęte jest poprzez złożenie stosownego wniosku.

Wniosek ten należy opłacić – zasad-

## “ POSTĘPOWANIE SĄDOWE WSZCZYLANE JEST POPRZEC ZŁOŻENIE STOSOWNEGO WNIOSKU ”

niczo opłata sądowa wynosi 500 zł (jest to opłata stała, niezależna od wartości majątku spadkowego podlegającego podziałowi).

Jednym z bardziej popularnych sposobów działu spadku jest podział fizyczny. Jest to podział przedmiotów wchodzących w skład spadku dokonywany w naturze – np. spadkodawca zostawił trzy mieszkania, a jest też trzech spadkobierców i każdemu przypada 1/3 udziału w spadku – spadkobiercy ci mogą się podzielić tym majątkiem w ten sposób, że każdy otrzyma po jednym mieszkaniu. Różnice w wartości mieszkań mogą być wyrównane poprzez odpowiednie dopłaty. Inny, często w praktyce stosowa-

ny sposób działu polega na przyznaniu jednemu ze spadkobierców przedmiotu spadkowego (np. auta, działki budowlanej) w całości, natomiast pozostali otrzymują od niego odpowiednie kwoty pieniężne tytułem spłaty.

## Czy zapłatę można rozłożyć na raty?

Jeżeli sprawa odbywa się w sądzie i zostały ustalone spłaty lub dopłaty, sąd określa jednocześnie termin, sposób ich uiszczenia, a także wysokość i termin uiszczenia ewentualnych odsetek. Niekiedy kwoty spłat lub dopłat mogą zostać rozłożone przez sąd na raty, przy czym terminy zapłaty poszczególnych rat nie mogą łącznie przekroczyć lat 10.

## Jakie jeszcze rozstrzygnięcia zapadają w sądzie?

Bardzo ważne jest, by pamiętać, że w toku postępowania działowego sąd rozstrzyga w szczególności także o wzajemnych roszczeniach między współspadkobiercami z tytułu posiadania poszczególnych przedmiotów spadkowych (np. mieszkań), pobranych pożytków i innych przychodów (np. czynszu najmu, dzierżawy), a także poczynionych nakładów (np. w związku z remontem) i spłaconych długów spadkowych (np. kosztów wyprawienia pogrzebu spadkodawcy). 

ADWOKAT  
AGNIESZKA KAPALA-SOKALSKA



ADWOKAT AGNIESZKA KAPALA-SOKALSKA

Specjalizuje się w szczególności w dochodzeniu roszczeń odszkodowawczych, postępowaniach

egzekucyjnych, windykacji roszczeń, prawie spadkowym, prawie rodzinnym.

## “ JEDNYM Z BARDZIEJ POPULARNYCH SPOSOBÓW DZIAŁU SPADKU JEST PODZIAŁ FIZYCZNY ”



# Pytania czytelników

## § KILKU PEŁNOMOCNIKÓW

### Czy to błąd sądu?

*Przebywam aktualnie za granicą. W sądzie toczy się jednak sprawa przeciwko mnie o zapłatę odszkodowania za szkodę spowodowaną przeze mnie podczas naprawy auta. Dałem pełnomocnictwo do reprezentowania mnie w sądzie mojej żonie i adwokatowi. Sąd jednak wysyła wszystkie pisma tylko do adwokata, a żonę pomija. Co zrobić, by do żony też wysyłał?*

**Dariusz ze Szczecina**

Zgodnie z właściwym przepisem Kodeksu postępowania cywilnego, jeżeli w sprawie jest ustanowionych kilku pełnomocników dla jednej strony, wówczas sąd doręcza pisma tylko jednemu pełnomocnikowi. Sąd ma więc wybór, do którego pełnomocnika wysyłać pisma i nie będzie wysyłał pism do obu ustanowionych przez Pana pełnomocników. Jeżeli jednak Pana wola jest, by pisma były wysyłane do żony, a nie do adwokata, to powinien Pan zgłosić taką jednoznaczną dyspozycję sądowi.

## § SPROSTOWANIE PROTOKOŁU

### Rozprawa nie była nagrywana

*Sąd przestuchiwał mnie w sprawie zapłaty wynagrodzenia dla jednego z moich pracowników. Sąd niedokładnie podyktował do protokołu to, co mówiłam. Byłam jednak zbyt zestresowana, by od razu zareagować. Rozprawa nie była nagrywana, bo sprzęt był zepsuty. Wkrótce kolejna rozprawa. Czy mogę coś zrobić, aby sąd sprostował ten protokół?*

**Joanna z Poznania**

Strony mogą żądać sprostowania treści protokołu. Z takim wnioskiem należy wystąpić jednak nie później niż na następnym posiedzeniu. Jeżeli wkrótce ma się odbyć kolejna rozprawa, to może Pani taki wniosek złożyć w jej trakcie. Nic nie stoi jednak na przeszkodzie, by wniosek złożyć wcześniej. W kwestii sprostowania decyzję podejmuje przewodniczący składu sędziowskiego, wydając zarządzenie.

## § ZATARCIE UKARANIA

### Zapomnieć o wykroczeniu...

*W zeszłym roku jechałem rowerem pod wpływem alkoholu. Zostałem za to ukarany w sądzie. Otrzymałem grzywnę, nie odwoływałem się. Wiem, że moja kara po pewnym czasie się zacierza. Kiedy to nastąpi?*

**Miroslaw z Lublina**

Ukaranie za wykroczenie uważa się za niebyłe po upływie dwóch lat od wykonania, darowania lub przedawnienia wykonania kary. Im zatem szybciej zapłaci Pan grzywnę, tym wcześniej dojdzie do zatarcia ukarania. Należy też pamiętać, że jeżeli przed upływem tego okresu popełniłby Pan nowe wykroczenie, za które wymierzono by Panu karę aresztu, ograniczenia wolności lub grzywny, ukaranie za oba wykroczenia uważa się za niebyłe dopiero po upływie dwóch lat od wykonania, darowania albo od przedawnienia wykonania kary za nowe wykroczenie.

JEŻELI NURTUJE CIĘ KWESTIA PRAWNA ZWIĄZANA Z MOTORYZACJĄ LUB PROWADZENIEM WARSZTATU, SKORZYSTAJ Z PORADY NASZEGO EKSPERTA. NAPISZ NA ADRES: REDAKCJA@INTER-TEAM.COM.PL W TYTULE WPISUJĄC „PRAWNIK”.



## Zestawy rozrządu z łańcuchem (VKML)

### Odkryj najlepszą ofertę na rynku.

Coraz więcej samochodów jest wyposażonych w zaawansowane technologicznie łańcuchowe układy rozrządu. Zwykle łańcuch powinien wytrzymać cały cykl użytkowania pojazdu, jednak zanieczyszczenia oleju lub niewłaściwie wykonane przeglądy okresowe mogą spowodować jego wcześniejsze zużycie. Jako SKF chcemy pomóc mechanikom czerpać korzyści z tego rosnącego obszaru rynku.

#### Nasze zestawy do łańcuchów rozrządu:

- pasują do najpopularniejszych modeli samochodów europejskich oraz azjatyckich
- zawierają wszystkie niezbędne elementy takie jak: koła zębate, napinacze i uszczelki



Montowanie pewności  
[www.vsm.skf.com](http://www.vsm.skf.com)

**SKF**®

# Świat AUTO reklamy

KTO SIĘ NIE ZGODZI Z TYM, ŻE REKLAMA DŹWIGNIĄ HANDLU?  
ALE... „ŻEBY MÓWILI”, POMYSŁY I KREACJE MUSZĄ BYĆ  
NIETUZINKOWE!

**N**a początku ery motoryzacji, na przełomie XIX i XX wieku, pojawiały się tylko ogłoszenia prasowe z informacją, gdzie można kupić auto. Później wprowadzono dodatkowe notki o zaletach modelu. A że jest wygodny, szybki, elegancki... Z czasem można było już zobaczyć kolorowe ilustracje. I tak reklama samochodowa w gazetach zaczęła przybierać formę trochę zbliżoną do komiksu. Obecnie najciekawsza jest oczywiście reklama filmowa lub telewizyjna. Za jedno z większych arcydzieł w tej dziedzinie uznaje się jeszcze czarno-biały amerykański film reklamowy Volkswagena Garbusa pt.: „Kierowca pługą śnieżnego dojeżdża do pracy”. Wyglądało to tak: zimowy poranek, jeszcze szaro, drogi zasypane śniegiem. Przez zasy przedziera się poczciwy Garbus.

Każdy może samodzielnie zinterpretować ten pomysł na wizerunkową reklamę Alfa Romeo. Jest tu rytm, dobra muzyka, wycucie taktu i moc. To jedna z najsympatyczniejszych reklam wizerunkowych Alfy Romeo w XXI w. Ta pochodzi z 2013 r. Nie promowała ona żadnego konkretnego modelu, a niepowtarzalny styl włoskiej marki.





W końcu, po mozolnej walce z koleinami i zwałami śniegu, podjeżdża pod ogromną szopę w szczerym polu. Kierowca parkuje w śniegu gdzieś z boku, wysiada i wchodzi do budynku... Po chwili widzimy, jak wyjeżdża ogromną ciężarówką z pługiem do odśnieżania dróg. Wielki pojazd wraca po śladach wyznaczonych przez Garbusa i odśnieża trasę, by mógł ją pokonać już każdy inny samochód.

## SPRYTNA ANIMACJA?

Producentom i scenarzystom i dzisiaj nie brakuje pomysłów. Kilka lat temu ponad 80 milionów odsłon bardzo szybko uzyskała internetowa reklama jadących obok siebie ciężarówek Volvo. Między nimi aktor Jean-Claude Van Damme wykonał szpagat! Początkowo wszyscy myśleli, że to jakiś trik filmowy lub sprytna animacja. Było to jednak prawdziwe nagranie. Pokazywało, jak precyzyjne są ciężarówki Volvo i jak działa ich układ kierowniczy. W 2013 roku, czyli w momencie kręcenia tej reklamy, Jean-Claude Van Damme miał już 53 lata, ale zagrał znakomicie. Bez problemu najpierw stanął, a później „rozjechał” się wraz z ciężarówkami. Oprócz niesamowitej formy aktora, za sukcesem tego wyczynu stał też system nowoczesnego układu kierowniczego ciężarówek – Volvo

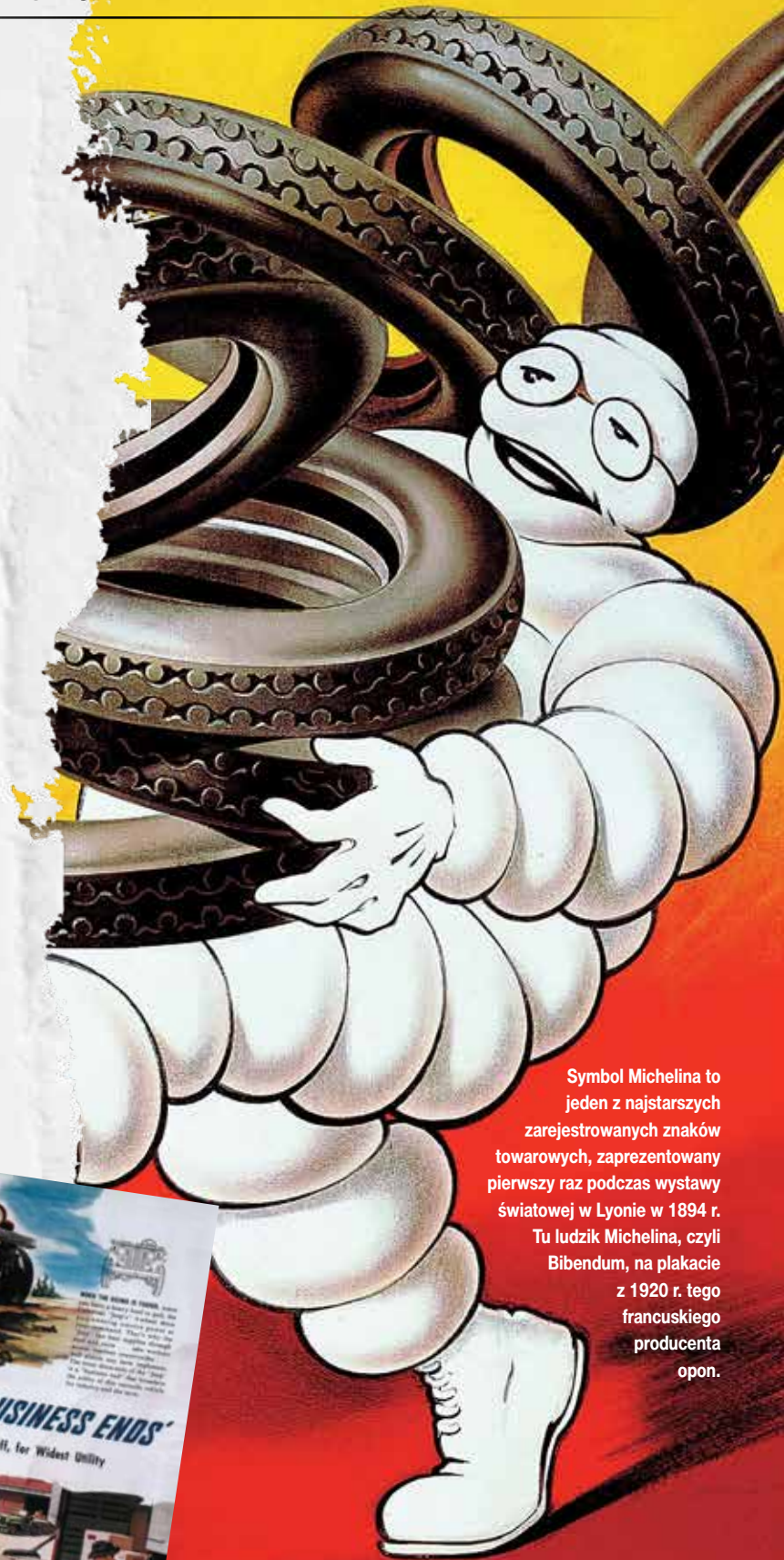

Symbol Michelin to jeden z najstarszych zarejestrowanych znaków towarowych, zaprezentowany pierwszy raz podczas wystawy światowej w Lyonie w 1894 r. Tu ludzik Michelin, czyli Bibendum, na plakacie z 1920 r. tego francuskiego producenta opon.

*You've never owned a car so useful, so practical*

Not only the most popular wagon for all-around use, but also the most popular wagon for business use. It's a sturdy, comfortable family car. When you need to get to work, all you have to do is get in the car and drive. The Jeep Station Wagon is the most popular wagon in the world.



**THE 'JEEP' HAS TWO 'BUSINESS ENDS'**  
2 or 4 Wheel Drive, Plus Power Take-off, for Widest Utility



Willys Overland Motors

FOR ECONOMICAL POWER... FOR ALL-AROUND VERSATILITY

**GET A 'Jeep'**

Komiksowa w stylu reklama amerykańskiego Jeepa Station Wagon z 1947 r.

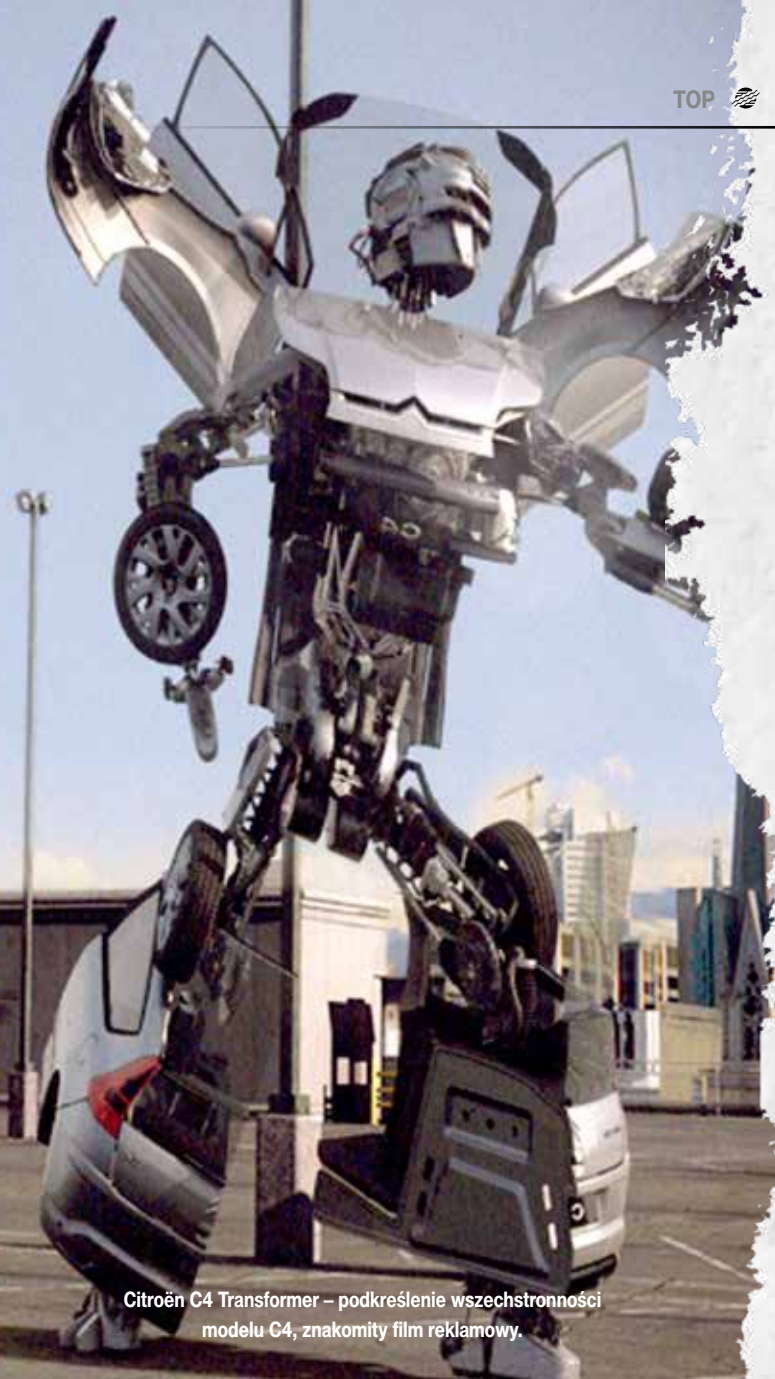

Citroën C4 Transformer – podkreślenie wszechstronności modelu C4, znakomity film reklamowy.



W 1986 r. Audi A6 z napędem quattro wjechało na szczyt skoczni narciarskiej. Tak zaprezentowano zalety napędu 4x4.

Dynamic Steering. Ten Aktywny Układ Kierowniczy Volvo eliminuje wibracje i szarpnięcia kierownicy podczas jazdy po nierównej nawierzchni. Łatwiejsze jest także cofanie i precyzyjne manewrowanie – opór koła kierownicy przy niskich prędkościach jest niższy nawet o 70 proc. Co więcej, koło kierownicy puszczone przez kierowcę samoczynnie powraca do pozycji środkowej. Przy większych prędkościach samochód pewnie utrzymuje kierunek nawet na złej drodze i przy silnym bocznym wietrze. Technologia ta współpracuje z układem hydraulicznego wspomagania połączonym z elektronicznie sterowanym silnikiem elektrycznym, który w sposób ciągle dostosowuje wspomaganie i w razie potrzeby dostarcza dodatkowej siły.

## WALKA NA TYTUŁY

Zaskakujące bywają też niektóre reklamy prasowe. W 2006 r. w wielu europejskich czasopismach ukazały się reklamy BMW poświęcone konkurencyjnej niemieckiej marce Audi: „Gratulacje dla Audi za zdobycie tytułu Auta Roku 2006 w Republice Południowej Afryki składa zwycięzca światowego plebiscytu na Samochód Roku 2006”. Czyli BMW! Firma Audi nie czekała długo z reklamą odwetową. Przygotowano podobny w stylu komplement: „Gratulacje dla BMW za zdobycie tytułu Samochodu Roku 2006 składa 6-krotny zwycięzca 24-godzinnego wyścigu w Le Mans w latach 2000–2006. Podpisano: Audi. W ten reklamowy „konflikt” niby przypadkiem wmisczała się też japońska firma Subaru. W jej reklamie były podobne w stylu uprzejmości: „Wielkie brawa dla Audi i BMW za wygrane w konkursach piękności, składa zwycięzca międzynarodowego plebiscytu na Najlepszy Silnik 2006 roku: Subaru.



Te dwa filmy reklamujące Fiata Pandę robiły ogromne wrażenie. Panda to auto miejskie znakomicie radzące sobie w korkach i na zatłoczonych ulicach, czyli niemal „latające”. Z kolei wersja z napędem 4x4 nigdy nie potrzebowała większej reklamy, bo sprzedawała się znakomicie.



Tak powstawała reklama Volvo ze słynnym szpagatem, który wykonał Jean-Claude Van Damme.



NUEVO SUV  
FORD ECOSPORT



La vida está fuera. ¿Y tú?



Największy plakat samochodowy na świecie pojawił się w 2018 r. w Madrycie. Ford EcoSport prezentowany był na plakacie o powierzchni 5265 m<sup>2</sup>.



W 2007 r. Citroën wykorzystał delfiny do reklamowania modelu C3. Delikatnie mówiąc, dziwny był to pomysł...

W 2002 r. ta reklama Land Rovera Freelandera, gdzie auto porusza się za hipopotamami, uznana została za jedną z najciekawszych. Trzeba przyznać, że jej styl znakomicie pasuje do terenowego i przeprawowego charakteru tej angielskiej marki.





Nowoczesne silniki Audi z serii FSI na początku XXI w. należały do bardzo innowacyjnych. Zużywały mało paliwa i dysponowały dużą mocą. Jednak już wtedy klienci zwracali ogromną uwagę na niskie zużycie benzyny i decydowali się przede wszystkim na modele aut tańsze w codziennej eksploatacji.

## POŻEGNANIE SZEFA

Ta rywalizacja między niemieckimi firmami trwa do dziś, o czym świadczy pokazany w maju br. film z pożegnania szefa całego koncernu Daimlera, czyli też Mercedesa, Dietera Zetsche. Starszy pan (w filmie jest to oczywiście sobowtór) przechodzi na emeryturę, żegna się ze wszystkimi w biurowcu, trochę smutny wychodzi ostatni raz z pracy. Czeka na niego luksusowy Mercedes klasy S z kierowcą, by odwieźć go ostatni raz do domu. Zadumany Zetsche siedzi na tylnej kanapie, limuzyna zajezdża pod drzwi wielkiej rezydencji. Szef wysiada, limuzyna szybko znika... Zetsche stoi przez ułamki sekund smutny, jest sam, ale znika w garażu i... wyjeżdża z niego już bardzo uśmiechnięty, prowadząc elektryczne sportowe... BMW i8. 

We wrześniu 2015 roku taki wielki „leżący” plakat reklamował premierę nowego BMW serii 7 na trasie podchodzenia do lądowania samolotów na lotnisku we Frankfurcie. W tym czasie odbywał się tam salon samochodowy i uznano, że taka ważna informacja przyda się osobom odwiedzającym Frankfurt. Plakat miał 146 m długości i 206 m szerokości.



# BEZ WIZJI NIE POJEDZIESZ!

CIĄGŁE BRAKUJE CI SPEŁNIENIA W RÓŻNYCH DZIEDZINACH ŻYCIA, CHOĆ ODHACZASZ KOLEJNE CELE? BYĆ MOŻE NIE SĄ ONE SPÓJNE Z TWOIM SYSTEMEM WARTOŚCI.

## IDENTYFIKACJA

Na coś, co wielu z nas szumnie określa „wizją życia” składa się wszystko, co dla nas najważniejsze, czyli najgłębsze wartości życiowe i zawodowe. Wizja to odpowiedź na pytanie: Jakim człowiekiem chcę być i z czego chcę być dumny?

- **NADAWANIE PRIORYTETÓW:** Precyzyjne określenie systemu wartości pozwala zrozumieć, co tak naprawdę jest dla nas ważne i na czym w danym momencie życia powinniśmy skupić swoją energię, a jakim projektem oraz relacjom powiedzieć stanowcze NIE. To pomaga w wyznaczaniu celów, które są zgodne z tym, czego w głębi serca pragniemy.

- **ŁATWIEJSZE PODEJMOWANIE DECYZJI:** Zidentyfikowanie naszego podstawowego zestawu wartości jest niezwykle skutecznym narzędziem w procesie podejmowania trudnych decyzji życiowych. Potraktujmy je jak listę kryteriów, które powinny być spełnione, gdy chcemy zmienić pracę lub upewnić się, czy warto rozwijać dane relacje koleżeńskie lub miłosne.

- **LEPSZE SAMOPOCZUCIE:** Skupienie się na kontemplowaniu wartości jest według wielu badań jednym z najskuteczniejszych sposobów poprawienia samopoczucia, zminimalizowania stresu i wprowadzania pozytywnych zmian w naszym zachowaniu. Dzieje się tak dlatego, że refleksja nad wartościami pozwala zobaczyć nas samych w szerszym kontekście, docenić nasze wewnętrzne i zewnętrzne zasoby (np. relacje z przyjaciółmi, pasje, wsparcie rodziny). Przypominanie sobie o wartościach uruchamia także ośrodki nagrody w mózgu i zwiększa także aktywność śródkowej kory przedczołowej, co wpływa na lepsze radzenie sobie z bólem lub negatywnymi informacjami.



DR KLAUDIA KAŁUŻNA

strateg, przedsiębiorca, doktor nauk humanistycznych, trener, doradca biznesowy, coach.

Na co dzień wspiera ludzi, którzy pragną zmiany w zakresie kariery lub własnego biznesu. Łączy wykształcenie i doświadczenie biznesowe z zamiłowaniem do odkrywania ludzkiego potencjału. Właścicielka firmy doradczo-szkoleniowej GroWings z Dublina.

[www.klaudiakaluzna.com](http://www.klaudiakaluzna.com)

# UPORZĄDKOWANIE

Wielu z nas nie potrafi zidentyfikować zestawu swoich najważniejszych wartości. Mogą w tym pomóc ćwiczenia, które prowokują do zmiany perspektywy i uczciwego przyjrzenia się sobie.

• **ĆWICZENIE NA START:** Zapisz pięć osób, pięć marek i pięć zwierząt, które podziwiasz lub bardzo lubisz. Obok dopisz co najmniej trzy powody, dlaczego tę konkretną osobę/markę/zwierzę lubisz lub za co ją podziwiasz. Spójrz na swoje odpowiedzi i zastanów się, jakie widzisz podobieństwa? Dostrzegasz jakies wzorce? Co jest dla Ciebie ważne w różnych sferach życia?

• **TRUDNE PYTANIA:** Dzięki takim pytaniom usuwasz wymówki, które Cię ograniczają i nie pozwalają dotrzeć do siebie, czyli zidentyfikować swoich najgłębszych pragnień.

– Gdybyś miał szansę wsiąść do wehikułu czasu i zmienić tylko JEDNĄ rzecz w swoim życiu prywatnym lub zawodowym, to co by to było? Jak teraz wyglądałoby Twoje życie?

– Co byś zrobił, gdybyś nie bał się opinii innych ludzi i nie miał żadnych ograniczeń finansowych oraz czasowych?

– Wyobraź sobie, że masz dziewięćdziesiąt lat i jesteś szczęśliwym, w pełni zdrowia człowiekiem. Uśmiechasz się do siebie, bo wspominasz całe swoje życie. Zadajesz sobie pytania: Co zrobiłem dla świata? Co po mnie pozostanie i z czego będę dumny? Zapisz odpowiedzi.

• **WIZJA KOŃCA:** Jednym z najciekawszych sposobów pracy nad znalezieniem sensu życia jest wyobrażenie sobie własnej uroczystości pogrzebowej za trzy lata od dziś. Takie ćwiczenie proponuje Steven R. Covey w swojej książce „7 nawyków skutecznego działania”.

– Wyobraź sobie, że podczas uroczystości cztery osoby wygłoszą mowę pogrzebową: przedstawiciel twojej rodziny, przyjaciół, współpracowników i jakiejś organizacji, w której udzielałeś się społecznie.

– Każda z tych osób będzie mówić o twoim charakterze, osiągnięciach i wkładzie w ich życie w imieniu całej twojej rodziny, wszystkich twoich przyjaciół i kolegów z pracy oraz z organizacji społecznej.

– Zastanów się, kto będzie przemawiał i napisz cztery mowy pogrzebowe.

– Jakie masz refleksje? Jakim człowiekiem w ich oczach chciałbyś być? Jak wpływać na ich życie?

“ MOŻESZ WYZNACZYĆ I REALIZOWAĆ RÓŻNE CELE, ALE JEŚLI NIE SĄ ONE ZGODNE Z TWOJĄ WIZJĄ I NARUSZAJĄ TWOJE NAJWAŻNIEJSZE WARTOŚCI, BĘDZIESZ NIEZADOWOLONY I NIESPEŁNIONY ”

# PRZEGLĄD

Często zapominamy, że zidentyfikowanie naszych wartości to dopiero początek drogi budowania spełnionego życia. Ważne jest dokonanie dokładnego przeglądu wszystkich sfer naszego życia i zbudowanie planu działania.

• **SPÓJNOŚĆ:** Wypisz wszystkie obszary, w których przestrzegasz każdej ze swoich wartości, np. jeśli twoją wartością jest uczciwość, to zastanów się, jak stosujesz ją w relacjach z partnerem, przyjaciółmi, partnerami biznesowymi, klientami? Jak o nią walczysz? W jakich sytuacjach najbardziej nią żyjesz?

• **BRAK SPÓJNOŚCI:** Wypisz wszystkie obszary, w których nie realizujesz swoich wartości, np. jeśli twoją wartością jest rodzina to, czy pracując codziennie do późnych godzin rzeczywiście w pełni dbasz o tę wartość? Z jakiego powodu nie dbasz o swoje wartości? A może pozwalasz, by ktoś inny je naruszał lub wpływał na to, że ich nie przestrzegasz?

• **PLAN DZIAŁANIA:** Zastanów się, w jaki sposób możesz lepiej zadbać o swoje wartości. Wyznacz takie cele, które zbliżą Cię do życia w spójności ze sobą i podejmij pierwsze kroki, które spowodują, że zaczniesz poprawiać jakość swojego życia i budować je w zgodzie ze sobą. Plan działania w oparciu o system wartości jest jednym z najskuteczniejszych narzędzi osiągnięcia spełnienia. 

# NA NAJWYŻSZYM poziomie

WARSZTAT O.K. SERWIS AUTO-MOTO IWONA MOGIELSKA,  
RADOSZYCE, WOJ. ŚWIĘTOKRZYSKIE



## Początki serwisu

W 2003 roku wraz z mężem Wiesławem założyłam firmę. Zaczynaliśmy od małego przydomowego sklepu i dwóch garażowych stanowisk naprawczych. Z czasem rozszerzyliśmy ofertę o rozbudowany sklep, mający w swoich zasobach nie tylko części, ale także akcesoria i chemię samo-

chodową. Stworzyliśmy pięć stanowisk naprawczych, wyposażonych w świetną kadrę pracowniczą oraz profesjonalne narzędzia.

## Co nas wyróżnia

Nasz warsztat oferuje naprawę aut wszystkich marek, z użyciem sprawdzonych części i materiałów eksplo-

atacyjnych. Oferujemy szeroką gamę świadczonych przez nas napraw. Dbamy przede wszystkim o satysfakcję i zadowolenie klienta. Wciąż pracujemy nad podwyższaniem standardów naszego warsztatu, aby zapewnić usługi na najwyższym poziomie, w konkurencyjnych cenach. Czekaając na naprawę, klient może skorzystać z naszej poczekalni





## ZAKRES USŁUG

- mechanika pojazdowa
- układy hamulcowe
- układy wydechowe
- serwis klimatyzacji
- wymiana olejów
- wymiana rozrządu
- diagnostyka komputerowa
- zawieszania
- regeneracja turbosprężarek
- samochód zastępczy
- LPG
- elektryka/elektronika
- ogumienie
- geometria
- rower zastępczy



lub wypożyczyć samochód, czy rower zastępczy.

## My w sieci O.K. Serwis

Do ogólnopolskiej sieci warsztatów O.K. Serwis przyłączyliśmy się w 2008 roku. Jesteśmy zadowoleni ze współpracy, a także korzyści, jakie oferuje nam sieć. W pełni angażujemy się we wspólne działania i identyfikujemy się z naszą marką. W maju b.r. braliśmy udział w „Przystanku Warsztat”.

## Plany na przyszłość

Nie boimy się nowych wyzwań. Mamy liczne plany na przyszłe inwestycje. Będziemy pracować nad zwiększeniem liczby pracowników, a także nad ich kwalifikacjami. To ludzie są fundamentem naszej firmy.

## Po godzinach

Jestem mamą trójki dzieci. Uwielbiam wspólne podróże, te lokalne i te dalekie. W wolnych chwilach hobbystycznie latam na motoparalotni z napędem PPG. Pasjonują mnie także szybkie samochody. Lubię to, co robię. 

IWONA MOGIELSKA,  
WŁAŚCICIELKA WARSZTATU





# RENOMA marki

**WARSZTAT O.K. SERWIS LARRY AUTO, RADZYMIN, WOJ. MAZOWIECKIE**

się we wszystkie akcje promocyjne. Mam nadzieję, że rozpoznawalność i renoma marki pozytywnie przełożą się na wzrost liczby Klientów.



## Początki serwisu

W 2009 roku, po ukończeniu szkoły zawodowej, zacząłem pracę w autoryzowanym serwisie marki Fiat. Pięć lat później otworzyłem swój własny warsztat w obecnej lokalizacji. Początkowo miałem jedno stanowisko i pracowałem sam. Z upływem czasu rozbudowałem warsztat o kolejne dwa stanowiska (podnośnik i geometria) i zatrudniłem pracownika.



## Plany na przyszłość

Planujemy rozbudować warsztat o dodatkowe stanowisko do naprawy busów i do końca roku zatrudnić kolejnego pracownika.

## Po godzinach

Moją pasją są quady i rekreacyjna gra w piłkę siatkową. Staram się poświęcać dużo czasu swojej rodzinie. 🍷

**JAROSŁAW GIERA,  
WŁAŚCICIEL WARSZTATU**

## Co nas wyróżnia

Kompleksowe wyposażenie naszego warsztatu i doświadczenie zapewniają wysoką jakość usług. Posiadamy najlepszy podgrzewacz indukcyjny w okolicy oraz prasy hydrauliczne do sworzni i tulei. Naszym klientom oferujemy samochody zastępcze na czas naprawy auta.

## My w sieci O.K. Serwis

Klientami Inter-Team jesteśmy od początku, tj. od 2014 roku, ale dopiero w tym roku dostosowaliśmy warsztat do wymagań sieci O.K. Serwis. Jesteśmy zadowoleni ze współpracy i angażujemy





## ZAKRES USŁUG

- mechanika pojazdowa
- układy hamulcowe
- układy wydechowe
- serwis klimatyzacji
- wymiana olejów
- wymiana rozrządu
- diagnostyka komputerowa
- zawieszania
- wulkanizacja
- regeneracja turbosprężarek i maglownic
- przechowalnia opon
- samochody zastępcze
- przeglądy okresowe
- przeglądy instalacji LPG

# Ze sprężyną

## RUCHU ODBICIA

**DYNAMIKA RYNKU MOTORYZACYJNEGO WYMUSZA NA PRODUCENTACH CZĘŚCI I PODZESPOŁÓW MOTORYZACYJNYCH STOSOWANIE NAJNOWSZYCH I ZAAWANSOWANYCH TECHNOLOGICZNYCH ROZWIĄZAŃ. MUSZĄ BYĆ ONE ZARÓWNO INNOWACYJNE, JAK I SPEŁNIAĆ NAJWYŻSZE NORMY JAKOŚCI ORAZ BEZPIECZEŃSTWA UŻYTKOWANIA.**

**W** przypadku układu zawieszenia i elementów zespołu tłumiąco-resorującego można zaobserwować również wiele zmian i nowych rozwiązań. Nowoczesne konstrukcje amortyzatorów używane są w różnego typu pojazdach. Często rozwiązania stosowane przez producentów amortyzatorów dla pierwszego montażu nie posiadają swoich odpowiedników na rynku części zamiennych lub są tylko swego rodzaju alternatywą dla nich. Wprowadzanie nowych rozwiązań do konstrukcji amortyzatorów ma na celu przede wszystkim poprawę bezpieczeństwa jazdy oraz komfortu podróżowania. Wiele konstrukcji posiada bardzo skomplikowaną budowę i zastosowane technologie są dość kosztowne. Niesie to za sobą pewne ryzyko podczas wykonywania późniejszych prac naprawczych i wiąże się niejednokrotnie z potrzebą użycia urządzeń diagnostycznych z rekomendowanym oprogramowaniem serwisowym (OES). Takie rozwiązania zazwyczaj są zbyt kosztowne dla wielu warsztatów i stają się przez to nieosiągalne.

### Przełomowe rozwiązanie

KYB jako producent amortyzatorów na pierwszy montaż, w niektórych konstrukcjach amortyzatorów, zastosował rozwiązanie, które znacząco wpływa na poprawę bezpieczeństwa i komfortu jazdy, nie generując tym samym zbyt wysokich kosztów produkcji. Efekt ten został osiągnięty poprzez zastosowanie wewnątrz amortyzatora sprężyny ruchu odbicia (rebound spring). Sprężyna działa tylko w końcowej fazie pracy tłoczyska podczas maksymalnego rozciągnięcia. Jej zadaniem jest poprawa komfortu użytkownika amortyzatorów podczas ruchu odbicia, głównie w trakcie gdy dochodzi do osiągnięcia maksymalnego zakresu pracy amortyzatora w ekstremalnych sytuacjach podczas jazdy. Sprężyna ruchu odbicia chroni tym samym prowadnicę tłoczyska przed uszkodzeniem podczas

uderzania o ogranicznik znajdujący się na tłoczysku. Zapobiega to również hałasom, które temu często towarzyszą. Jej zadaniem jest również kompensacja przechyłów bocznych nadwozia pojazdu podczas dynamicznej jazdy oraz zapewnienie lepszej stabilizacji, wpływając tym samym na bezpieczeństwo i komfort jazdy. Zabezpiecza to amortyzator przed przedwczesnym uszkodzeniem na skutek działania dużych sił w trakcie jazdy. Rozwiązanie to jest bardzo proste i nie powinno sprawiać żadnych problemów podczas prac montażowych zespołu tłumiąco-resorującego.

## Błędna ocena

Rzeczywistość jest jednak inna. W wielu przypadkach klienci po zakupie amortyzatorów KYB o takiej właśnie konstrukcji, reklamują je ze względu na nieprawidłową wysokość i brak możliwości zamontowania ich w pojeździe (według wielu

opinii amortyzatory są zbyt krótkie). Klienci nie wiedzą o rozwiązaniu, które zastosowało KYB i porównują amortyzator z produktem konkurencji lub amortyzatorem wymontowanym z pojazdu. Niestety, porównanie wzrokowe w tym przypadku jest niewystarczające i powoduje błędną ocenę.

KYB zaleca sprawdzenie zakupionego amortyzatora pod kątem zastosowania sprężyny ruchu odbicia. Weryfikacja jest również bardzo prosta.

Są dwa sposoby sprawdzenia, czy amortyzator KYB jest wyposażony w dodatkową sprężynę wewnętrzną. Pierwszym jest sprawdzenie w katalogu on-line na stronie internetowej: <http://kyb-europe.com/polska/katalog/>. Wystarczy wpisać numer amortyzatora, aby w opisie dodatkowym sprawdzić, czy dany produkt posiada sprężynę wewnętrzną. W przypadku amortyzatorów z takim właśnie rozwiązaniem w informacji o amortyzatorze jest dodatkowy opis: „amortyzator ze sprężyną odbicia”.

Drugim sposobem jest mechaniczne sprawdzenie zastosowania sprężyny wewnętrznej

nej. Wystarczy przeprowadzić prosty test polegający na próbie wyciągnięcia tłoczyska amortyzatora do góry. Jeżeli tłoczysko pod wpływem użytej siły wysuwa się do góry i zaraz wraca z powrotem do położenia nominalnego, to świadczy o zastosowaniu wewnątrz amortyzatora takiego właśnie rozwiązania.

## Odpowiednie narzędzie

Nie rozwiązuje to jednak problemu dla warsztatu, który na swoim wyposażeniu nie posiada odpowiedniego narzędzia do montażu, jak i demontażu tego typu amortyzatorów. Ze względu na coraz częstsze zastosowanie takich rozwiązań, KYB zaleca zakup odpowiedniego narzędzia, dzięki któremu będzie możliwe przeprowadzenie prawidłowej procedury montażu oraz bezpiecznego demontażu kolumny McPerson wyposażonej w sprężynę odbicia. Narzędzie pozwala wyciągnąć tłoczysko amortyzatora maksymalnie do góry i odpowiednio je zablokować, tak aby montaż sprężyny zawieszenia, zestawu ochronnego odboju z osłoną i górnego zestawu montażowego mógł być przeprowadzony prawidłowo. Pozwala również w bezpieczny sposób przeprowadzić demontaż takiego amortyzatora, poprzez unieruchomienie tłoczyska. Pozwoli to uniknąć problemów czy ewentualnych reklamacji związanych z użyciem nieodpowiednich narzędzi oraz zapewni bezpieczeństwo podczas prac naprawczych. 

## AMORTYZATOR REBOUND SPRING

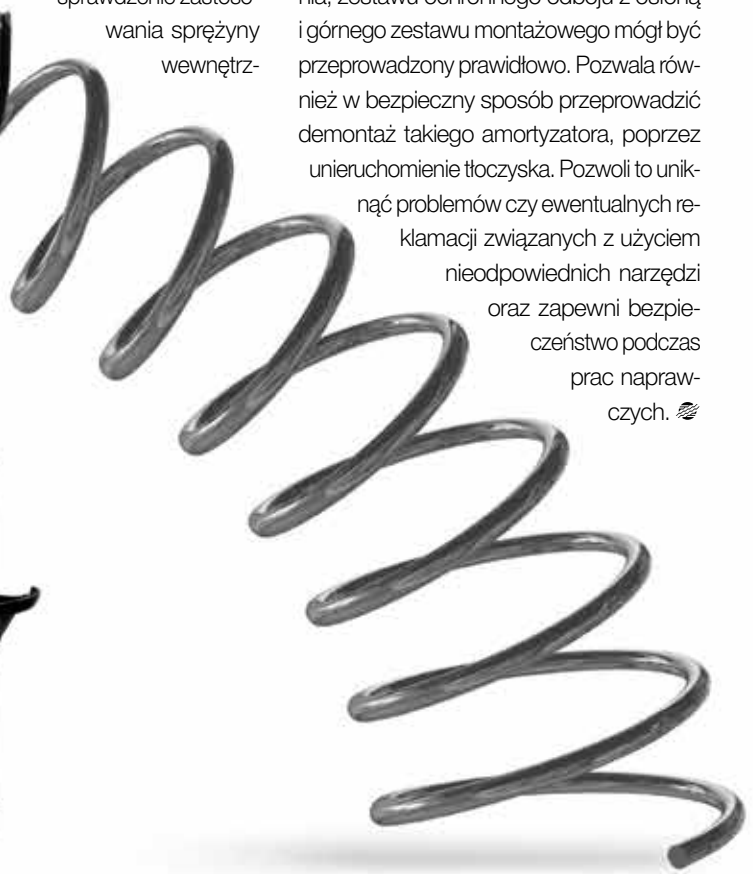
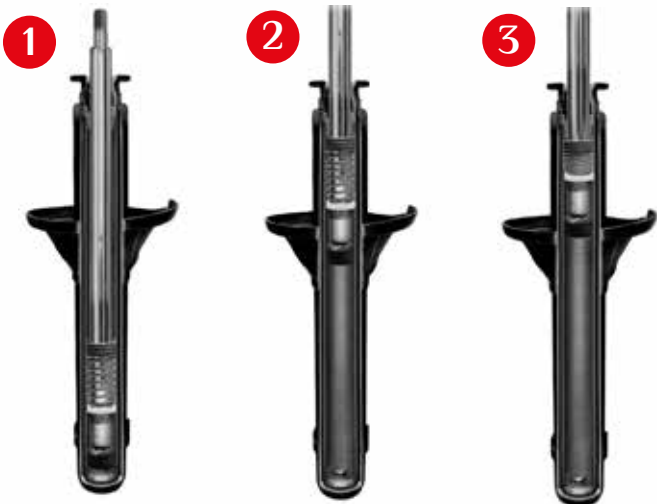

**OSRAM**

# Bezpieczeństwo

**M**ontaż świateł jest bardzo prosty i nie wymaga modyfikacji instalacji elektrycznej, a oba modele mają homologację ECE, dzięki czemu można ich legalnie używać w czasie jazdy po publicznych drogach.

Światła OSRAM LEDriving do VW Golfa są dostępne w trzech wersjach różniących się estetyką. Odmiana Black Edition jest wykończona czarnymi akcentami, Chrome Edition ma chromowane elementy wewnątrz reflektora, dookoła lamp pozycyjnych i nad kierunkowskazami, a GTI Edition – charakterystyczny czerwony pas w reflektorze i czarne, pełne polsku wykończenie. Dzięki temu właściciel samochodu może dopasować lampy do

wersji wyposażenia, koloru lakieru oraz własnego gustu.

Technicznie wszystkie wersje lamp do VW Golfa są jednakowe – korzystają z najnowocześniejszego oświetlenia diodowego. Przy użyciu LED-ów realizowane są wszystkie funkcje świateł przednich: mijania, drogowe, do jazdy dziennej, kierunkowskazy oraz pozycyjne. Tak wyposażone modele OSRAM LEDriving zapewniają znaczną poprawę jakości światła, niezależnie od tego, czy samochód w pierwszym wyposażeniu miał lampy ksenonowe czy halogenowe. W przypadku porównania z tymi ostatnimi, reflektory OSRAM LEDriving zapewniają do 200 proc. jaśniejsze światło (w porównaniu z minimalnymi

SPECJALISTA OD OŚWIETLENIA, FIRMA OSRAM, OFERUJE NOWOCZESNE REFLEKTORY DO DWÓCH POPULARNYCH MODELI SAMOCHODÓW: FORDA FOCUSA 3 I VW GOLFA VII (MODELE 08/2012–2017). WYMIANA PRZEDNICH LAMP NA MODELE OSRAM LEDRIVING ZAPEWNI ZNACZNIE LEPSZĄ WIDOCZNOŚĆ.



LEDRIVING GOLF VII BLACK



LEDRIVING GOLF VII CHROME



LEDRIVING GOLF VII GTI

# i atrakcyjny wygląd

wymaganiami normy ECE). Dzięki temu widoczność może wzrosnąć do 200 m przed samochodem, w trybie świateł drogowych. Dodatkowo światło jest bielsze – o temperaturze barwowej do 6000 K. Światła spełniają wymagania normy pyłowości i wodoszczelności IP69K, dzięki czemu doskonale znoszą regularne czyszczenie wysokociśnieniowymi myjkami.

Innowacyjność reflektorów OSRAM LEDriving do VW Golfa VII, została doceniona przez fachowców – w 2018 roku otrzymały nagrodę specjalną na Międzynarodowych Targach Automechanika we Frankfurcie nad Menem.

W przypadku zamienników przednich lamp do Forda Focusa trzeciej gene-

racji, OSRAM zastosował inną technologię. W modelu LEDriving XENARC połączono ksenonowe źródła światła o mocy 25 W z diodami. Te pierwsze są użyte do funkcji świateł mijania i drogowych, LED-y pełnią funkcję kierunkowskazów, świateł do jazdy dziennej i pozycyjnych. Lampy LEDriving XENARC do Forda Focusa zapewniają do 70 proc. jaśniejsze światło w porównaniu do minimalnych wymagań normy ECE i pozwalają oświetlić do 180 m drogi. Dodatkowo ich światło jest do 40 proc. bielsze w porównaniu z reflektorami halogenowymi. Dzięki nowoczesnej technologii lightguide, lampy OSRAM zapewniają jednorodne światło bez widocznych pojedynczych punktów świetlnych.

Oba modele przednich świateł OSRAM LEDriving, do Forda Focusa 3 i VW Golfa VII, mają 2-letnią gwarancję, spełniają wymagania normy IP69K, a dzięki zastosowanej technologii trwałość źródeł światła jest znacznie wydłużona. Żaden z nich nie wymaga systemu samopoziomowania ani spryskiwaczy. Wymiana przednich lamp na modele OSRAM LEDriving zapewni użytkownikom znaczną poprawę bezpieczeństwa jazdy, a prosta instalacja typu plug & play nie sprawi żadnych problemów. Nie bez znaczenia jest też atrakcyjny wygląd, który powoduje, że samochody prezentują się znacznie lepiej na drodze. 

## Nowoczesne pojazdy są coraz bardziej bezpieczne i komfortowe, znacznie wzrosły moce silników oraz ich masa.

W nowo projektowanych pojazdach stosuje się coraz bardziej zaawansowane systemy, co powoduje, że stają się one cięższe, a mocniejsze silniki pozwalają na bardziej dynamiczną jazdę. Większość tych systemów wykorzystuje układ hamulcowy.

### OBNIŻANIE MASY TARCZY HAMULCOWEJ

Większa masa samochodu oraz większa prędkość stawiają coraz wyższe wymagania komponentom układu hamulcowego. Jednym z nich jest tarcza hamulcowa, której średnica, aby tarcza sprostała wyzwaniom, została powiększona, a przez to wzrosła także jej masa. Jednak w celu zmniejszenia jej masy – chociażby dla obniżenia zużycia paliwa – opracowano dwuczęściowe tarcze składające się z różnych materiałów. Pierścień cierny nadal jest wytwarzany głównie z żeliwa szarego, natomiast głowica montażowa

z aluminium. Takie rozwiązanie obniża masę nieresorowaną, podnosząc komfort prowadzenia pojazdu. Mniejsza masa to mniejsza bezwładność, więc łatwiej zatrzymać już i tak ciężkie pojazdy.

### POSZERZANIE OFERTY

Bosch wprowadza do swojej oferty takie właśnie dwuczęściowe tarcze. Od teraz użytkownicy aut mogą sięgnąć po tarcze Boscha, które mają takie same właściwości jak tarcze oryginalne. Oferta tarcz dwuczęściowych będzie się systematycznie powiększać.

aluminium

żeliwo szare



CZY WIESZ, ŻE:

# 100%

tarcz przechodzi laserową kontrolę wymiaru na linii produkcyjnej

### 28 NAJBARDZIEJ POPULARNYCH TARCZ DO BMW

Numer Bosch	Zastosowanie	Nr oryginału [OE]	Numer Bosch	Zastosowanie	Nr oryginału [OE]
0.986.479.E04	BMW seria 5	34 21 6 775 287	0.986.479.E18	BMW seria 5 / seria 6	34 11 6 785 670
0.986.479.E05	BMW seria 1 / seria 2 / seria 3	34 20 6 797 598	0.986.479.E19	BMW seria 5 / seria 6	34 11 6 785 669
0.986.479.E06	BMW seria 1 / seria 2 / seria 3	34 20 6 797 605	0.986.479.E20	BMW seria 5 / seria 6	34 11 6 766 871
0.986.479.E07	BMW seria 5	34 11 6 794 429	0.986.479.E21	BMW seria 3 / seria 4	34 10 6 797 606
0.986.479.E08	BMW seria 5	34 21 6 775 289	0.986.479.E22	BMW seria 1 cabrio	34 11 6 778 647
0.986.479.E09	BMW seria 1 / seria 2 / seria 3	34 11 6 786 392	0.986.479.E23	BMW Z4	34 11 6 794 427
0.986.479.E10	BMW seria 1 / seria 2 / seria 3	34 10 6 797 603	0.986.479.E24	BMW Z4	34 11 6 782 593
0.986.479.E11	BMW seria 1 / seria 2 / seria 3	34 11 6 792 223	0.986.479.E25	BMW X5 / X6	34 11 6 782 068
0.986.479.E12	BMW seria 1 / seria 2 / seria 3	34 10 6 797 602	0.986.479.E26	BMW X5 / X6	34 11 6 782 067
0.986.479.E13	BMW seria 5 / seria 6	34 21 6 763 827	0.986.479.E27	BMW seria 5 / seria 6 / seria 7	34 11 6 785 676
0.986.479.E14	BMW seria 5 / seria 6	34 11 6 763 824	0.986.479.E28	BMW seria 5 / seria 6 / seria 7	34 11 6 785 675
0.986.479.E15	BMW seria 3 / seria 4	34 20 6 797 600	0.986.479.E29	BMW X6	34 21 6 779 535
0.986.479.E16	BMW seria 5 / seria 6	34 11 6 775 277	0.986.479.E30	BMW seria 5 / seria 6 / seria 7	34 11 6 783 777
0.986.479.E17	BMW seria 3 / seria 4	34 20 6 797 607	0.986.479.E63	BMW seria 5 / seria 6 / seria 7	34 11 6 783 778





**BOSCH**

Technologia bliżej nas

Inspiruje nas

**PRECYZJA**

## Niezawodne przekładnie i pompy

Układy kierownicze Boscha są stosowane na pierwszy montaż u wiodących europejskich producentów samochodów, co jest potwierdzeniem ich wysokiej niezawodności.

[motobosch.pl](http://motobosch.pl)

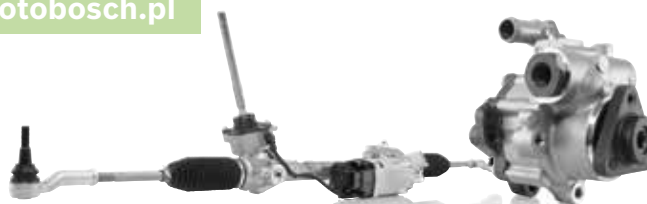

Układy kierownicze

Pompy wspomagania

**PHILIPS**

# ŻARÓWKI HALOGENOWE WCIAŻ RYNKOWYM numerem 1

**NIEZMIENNYM CELEM W ROZWOJU OŚWIETLENIA POJAZDÓW JEST ZAPEWNIENIE OPTYMALNEJ WIDOCZNOŚCI NA DRODZE, A CO ZA TYM IDZIE POPRAWY BEZPIECZEŃSTWA.**

**P**od koniec lat 90. ubiegłego wieku Philips opatentował i wdrożył do seryjnej produkcji lampy ksenonowe. Dziś równie popularne są diody LED, a wkrótce będą to światła matrycowe i laserowe. Pomimo tego,

po drogach całego świata jeździ jeszcze bardzo dużo samochodów, w których zamontowano tradycyjny reflektor z żarówką halogenową.

Takie modele są też nadal oferowane w salonach sprzedaży. Według różnych



## PHILIPS RACINGVISION

Philips RacingVision (H4 i H7) mają swoją genezę w oświetleniu wykorzystywanym w rajdach i wyścigach samochodowych. Z reguły w tych zawodach liczy się czas, co bezpośrednio przekłada się na prędkość jazdy. Wraz z nią maleje jednak widoczność, a tym samym szansa na pełną obserwację drogi i podjęcie odpowiedniej reakcji. Stąd żarówki RacingVision wyróżniają się przede wszystkim lepszą, aż do 150 proc. w porównaniu do wymaganego minimum, wiązką światła o temperaturze barwowej 3500 K. Właściwości te docenione zostały w niezależnych testach.

“ PO DROGACH CAŁEGO ŚWIATA JEŹDZI JESZCZE BARDZO DUŻO SAMOCHODÓW, W KTÓRYCH ZAMONTOWANO TRADYCYJNY REFLEKTOR Z ŻARÓWKĄ HALOGENOWĄ ”

szacunków posiada je około 75 proc. zarejestrowanych obecnie samochodów. Wraz z upływem czasu ich eksploatacji zmieniają się parametry użytkowe. Dlatego producenci oświetlenia muszą zapewnić wydajne żarówki halogenowe.

Łącznikiem wszystkich żarówek halogenowych jest sposób ich wymiany. Zawsze dokonujemy tego parami, uważając aby w trakcie nie dotknąć palcami szklanej bańki, a po skończonej czynności warto wykonać ustawienie świateł.



## PHILIPS X-TREMEVISION G-FORCE

Z kolei żarówki halogenowe Philips X-tremeVision G-Force (H1, H4 i H7) charakteryzują się wzmocnioną konstrukcją z bańką wypełnioną unikalną mieszanką gazów. W efekcie uzyskano niezwykle odporną żarówkę na wstrząsy i wibracje o przeciążeniu do 10 G. Jednocześnie zapewniono jasne światło o temperaturze 3500 K (powszechnie przyjęta norma to 3100 K) i wydajniejszą do 130 proc. wiązkę (w porównaniu z wymaganym prawem minimum).

## PHILIPS WHITEVISION ULTRA

Innym nowym rozwiązaniem jest Philips WhiteVision ultra. Żarówka ta zapewnia niezwykle białe i wyraziste światło, co ma potrójne znaczenie. Po pierwsze temperatura barwowa 4200 K zbliżona jest do światła dziennego, a tym samym neutralna dla ludzkiego wzroku.

Po drugie jest wydajniejsza o 60 proc. i zapewnia lepszą widoczność z pozycji kierowcy, jak i zauważenie nadjeżdżającego pojazdu przez pozostałych uczestników ruchu drogowego. Po trzecie efekt ten zbliżony jest do lamp ksenonowych, co spotyka się z dużym zainteresowaniem osób ceniących w linii nadwozia samochodu walory wizualne.

# Gram NA PAMIĘĆ

MOJA MAMA JEST BARDZO UTALENTOWANA MUZYCZNIE.  
SAMA NAUCZYŁA SIĘ GRAĆ NA MANDOLINIE, GITARZE, PIANINIE.  
TO ONA ZASZCZEPIŁA WE MNIE MIŁOŚĆ DO MUZYKI...

“ RYTM, HARMONIA  
I MELODIA SĄ JAK  
STRZELEC, BROŃ I NABÓJ.  
BEZ SIEBIE SĄ TYLKO  
ELEMENTAMI  
UKŁADANKI ”

**N**ajpierw zapisała mnie do Warszawskiego Chóru Chłopięcego przy Akademii Muzycznej. Czuję tam jak ryba w wodzie. Niestety, moja kariera śpiewaka szybko się skończyła. Na wuefie tak krzyczałem, biegając za piłką, że zdarłem sobie gardło. Na próby chóru przybywałem notorycznie zachrypnięty. – Pani syn jest bardzo muzykalny. Ma świetny słuch, ale nawet foniatra mu nie pomoże, jeśli nie przestanie krzyżeć. Grozi mu zwiócenie strun głosowych – mówił kierownik chóru.

## Zwrot akcji

Krzyżeć nie przestałem.

– Muzykalność syna może się wyrazić w innej formie. Niech go pani zapisze do szkoły muzycznej – doradził mamie pan chórmistrz (dyrygent). I tak jako ośmiolatek trafiłem na przesłuchanie (egzamin wstępne) do szkoły muzycznej. Zapytano się mnie, na jakim instrumencie chciałbym grać. Wymarzyłem sobie klarnet! Zawsze uwielbiałem utwór „Polka Dziadek” – sygnał zapowiadający „Lato z Radiem” – grany na klarnecie.

## RAFAŁ KWIATKOWSKI

Pracownik działu IT w Inter-Team. Zajmuje się kompleksową pomocą informatyczną – lokalną i zdalną. Instaluje, modernizuje sprzęt i oprogramowanie, administruje serwery. Po pracy, w miarę możliwości, wsiada na rower górski i ucieka w każdy zielony obszar na mapie Warszawy i okolic. Ukończył szkołę muzyczną I i II stopnia. Od 18 lat gra na saksofonie i czasami na klarnecie w big-bandzie Jazz Combo Volta.

A to instrument dęty o największej skali ze wszystkich instrumentów dętych. Nadaje się i do klasyki, i do rozrywki. Egzaminatorzy stwierdzili, że mam talent, bo miałem dużą łatwość w rozróżnianiu bardzo bliskich sobie dźwięków. Obrazowo wygląda to tak: kiedy słyszysz ryk niedźwiedzia i śpiew skowronka, to wiadomo który jest wyższy. Jeśli dźwięki są bardzo podobne, mózg rozpoznaje je na zasadzie częstotliwości. Nie każdy więc potrafi... I tak trafiłem na cudownego nauczyciela: Wojciecha Kulczyckiego.

### Podchody sąsiadów

Moja mama, bardzo praktyczna, wypożyczyła mi instrument ze szkoły. Bała się, że będę chciał go szybko zmienić na inny. Nie kupiła mi klarnetu na własność, bo nie była pewna, czy fascynacja wkrótce nie minie. Ćwiczyłem więc w swoim pokoju. Rozstawiałem na środku pulpit z nutami. Bardzo szybko uczyłem się utworów na pamięć, więc grałem krótko. Im bardziej zacząłem poprawiać technikę, skalę i dynamikę na instrumencie, tym częściej dało się zauważyć niezadowolenie sąsiadów. Dlatego musiałem zostawać w szkole muzycznej i ćwiczyć w salkach. Mogłem za to grać otwartym dźwiękiem i ćwiczyć bez ograniczeń. Szkołę podstawową muzyczną skończyłem w cztery lata, zamiast standardowych sześć. Bo grałem już utwory, które studenci przygotowują na Akademii Muzycznej. Moi rodzice, szczególnie mama, byli ze mnie bardzo dumni. Kibicowali mi, jeździli na moje występy, koncerty. Pamiętam swój pierwszy konkurs muzyczny w Oławie. Grałem dwa utwory, w jednym się pomyliłem i się rozplakałem. Zająłem drugie miejsce. Dziecięca, chora ambicja, na szczęście szybko mi przeszła.



### Saksofon jak odkurzacz

Mój nauczyciel prowadził także big-band – zespół jazzowy – składający się z uczniów klasy saksofonu, perkusji i trąbki. Pewnego dnia pan Wojciech przyniósł mi saksofon i powiedział, że mam zagrać. Nie byłem pewny, czy mi się uda. A okazało się, że w porównaniu do klarnetu, jest to instrument łatwiejszy w obsłudze. Można podłączyć rurę do odkurzacza, ruszać palcami i jesteś saksofonistą – żartował nauczyciel. I tak zostałem członkiem zespołu jazzowego na stanowisku „drugiego saksofonu”. Od razu zostałem rzucony na głęboką wodę. Dostawałem nuty, dwa razy trzeba było przegrać utwór i następny. Zawodowe podejście! I tak zaczęła się moja przygoda w zespole Jazz Combo Volta, w którym gram do dziś. A zacząłem, gdy miałem 14 lat. Koncertowaliśmy m.in. w Belgii, Holandii, Austrii, Niemczech,



fol. darchiwum prywatne

“ W MUZYCE FASCYNUJĄCE JEST TO, ŻE KAŻDY PREFERUJE I ODBIERA JĄ INACZEJ ”



lub bardziej znane utwory. Robimy jazzowe aranżacje piosenek pop i filmowych, np. „Oczy czarne”, „Sky Fall”, „Mission Impossible”.

### Mają talent

Jednak wyżyć się z tego nie da. Wiedziałem to dość szybko. W muzycznej szkole średniej uświadomiłem sobie, że z muzyki mogą utrzymywać się naprawdę najlepsi. Nie czułem się tak. Nie byłem w stanie ćwiczyć 4–5 godzin dziennie i jeszcze na siebie zarabiać. Do rezygnacji z dalszej muzycznej kariery zawodowej „zmusiło mnie życie”. Nie zrezygnowałem jednak do końca. I tak już jest po dziś dzień. Robię to, co sprawia mi frajdę. Po zdaniu matury poszedłem do pracy i na studia, by zdobyć drugi zawód – informatyka. Równoległe nasz zespół Jazz Combo Volta nabierał rozpędu. Trafiliśmy na wstępne przesłuchania do pierwszej edycji programu „Must be the music” w telewizji Polsat. Wszystko poszło jak z płatka. Dostaliśmy się do programu! Pojechaliśmy na nagrania odcinka do studia Polsatu.



### SKŁAD ZESPOŁU

5 saksofonów  
4 trąbki  
4 osoby w sekcji perkusyjnej  
1 puzon

Danii, Szwecji, Finlandii...

To były wyjazdy w ramach tzw. Europejskiej Wymiany Muzycznej, dlatego koncerty często były oficjalne. Graliśmy np. dla szwedzkiej pary królewskiej. Zdarzały się także występy na festynach. Obecny skład zespołu to głównie absolwenci i uczniowie dwóch szkół muzycznych. Jedne osoby odchodzą, inne przychodzą. Jest nas średnio 15 instrumentalistów, wokalistka i kierownik zespołu. Big-band może stworzyć potężną ścianę dźwięku. Dlatego próby muszą odbywać się w odpowiednim miejscu. Spotykamy się w Domu Kultury Śródmieście i gramy też dla nich koncerty. Czekamy także na propozycje komercyjne – udaje nam się zagrać kilka takich koncertów w roku i z tego się utrzymujemy. Występujemy też na jazzowych, swingowych czy filmowych festiwalach. Zdarzają się nawet subtelne śluby czy zamknięte firmowe imprezy. Gramy mniej



## SŁOWNIK PASJONATA

**BLACHA** – sekcja instrumentów dętych blaszanych (trąbki, puzony)

**FUNTY** – akordy występujące w utworze

**JOB** – koncert

**KWITY** – nuty

**GŁOWA/LATARNIA** – oznaczenie finału, końcowego fragmentu utworu

**GOTOWANIE** – granie „szumiącym” dźwiękiem na saksofonie

**TACET** – niegranie, mimo iż w nutach jest coś do grania

**OVERHEAD** – mikrofon pojemnościowy o szerokim kącie, instalowany najczęściej wysoko, dla poszerzenia brzmienia zespołu

**ACU SCREEN**

– bezbarwny ekran akustyczny z plexi dla zestawu perkusyjnego. Stosuje się go podczas nagrań studyjnych, aby odizolować uderzenia perkusji w mikrofonach nagrywających inne instrumenty

**UNISONO** – fragment, w którym kilka instrumentów gra tę samą melodię

**VIDE** – wycięcie fragmentu utworu

**Z CZAPY** – na pamięć

Ubrani w nasze galowe zespołowe stroje stanęliśmy przed jury programu: Korą, Elżbietą Zapędowską, Wojciechem „Łozo” Łozowskim i Adamem Sztabą. Zagraliśmy im utwór „A Foggy day” George’a Gershwina. Wszyscy zachwycili się nami! – Fantastycznie gracie i cudownie wyglądacie – powiedziała Kora. – Te cztery TAK... Nie mam nic więcej do powiedzenia – dodała Elżbieta Zapędowska. – Fantastycznie! – podsumował Adam Sztaba. Tuż po występie, za kulisami, Paulina Sykut zrobiła wywiad z naszym kierownikiem – panem Wojtkiem. Nie potrafił ukryć radości, przecież w pierwszym odcinku dostaliśmy 4xTAK! To oznaczało, że mamy duże szanse na wygranie odcinka! Później zaczęło się głosowanie internetowe widzów, w aplikacji na Facebooku.

“ DZIEŁO MUZYCZNE POTRAFI WPROWADZIĆ SŁUCHACZA W DZIESIĄTKI NASTROJÓW, WYWOŁAĆ SETKI DOZNAŃ ”



I niestety to był nasz gwóźdź do trumny. Pomogła mi wtedy informatyka, żeby zrozumieć, co się dzieje. Mieliśmy bardzo regularny, horrendalny przyrost głosów w bardzo krótkim czasie. Ktoś chciał nam „pomóc” i napisał tzw. bota, który odświeżał nagranie i ponownie głosował. Przez całą noc nabił nam tysiące głosów. Zostaliśmy zdyskwalifikowani.

Z punktu widzenia tego, co pokazała telewizja – wygraliśmy odcinek. Niestety, w kolejnym już nas nie było. Poznaliśmy tam rozchwytywany dziś zespół Enej. Na początku szli z nami łeb w łeb. Nam się nie poszczęściło, nie tyle przez nadmierną życzliwość internauty, co przez błąd w aplikacji głosowania, który przed kolejnym odcinkiem poprawiono. Czy chcemy spróbować ponownie? Czas pokaże... 🍷

**UDZIAŁ**  
w pierwszej edycji programu „Must be the music” w telewizji Polsat



WYSŁUCHAŁA  
MARZENA KOZIŁSKA

# W SAMĄ porę!

ŁATWIEJ, LŹEJ, WYGODNIEJ? TO NIE WSTYD POSZUKIWAĆ NAJLEPSZEJ DROGI!



## BAGAŻNIKI PO TESTACH

Niemiecki automobilklub ADAC przeprowadził test bagażników rowerowych montowanych na haku z tyłu aut. Jedenaście bagażników poddano wielu próbom i testom. Zwycięzcą został Uebler model i31. Godne polecenia są też bagażniki: Thule VeloSpace XT, Eufab Premium 3, Bosal Traveller III oraz Yakima FoldClick 3. Sprawdzano je nie tylko podczas jazdy – slalom, przyspieszenie czy hamowanie, ale też w laboratorium symulując zderzenie. 



## W KONTAKCIE Z DOMEM

Jedną z najlepszych nawigacji marki Tom Tom ma kilka nowych funkcji. Usługa IFTTT (If This Then That) umożliwia TomTom GO Premium łączenie się z urządzeniami domowymi, interakcję z asystentami cyfrowymi, synchronizację spotkań i otrzymywanie powiadomień (np. po powrocie do domu brama garażowa otworzy się automatycznie, a po wyjściu z domu zgasną światła). Podczas jazdy TomTom GO Premium może udostępniać lokalizację oraz czas przyjazdu wybranym kontaktom, a po dotarciu na miejsce w aplikacji TomTom MyDrive można sprawdzić, jak dotrzeć pieszo do właściwego celu. 



Szkice Porsche

## PLAKATY DLA MIŁOŚNIKA

W internetowym sklepie Porsche pojawi się wkrótce nowy pomysł na udany prezent. To plakaty ze szkicami projektów desek rozdzielczych już zabytkowych czy zdecydowanie nowszych. Z pewnością oprawione plakaty będą ciekawą ozdobą biura lub salonu w mieszkaniu miłośnika marki Porsche. 



A.J. Baime, „Szybcy jak diabli”

## RYWALIZACJA NA TORZE

Ta książka odsłania tajemnice rywalizacji Forda i Ferrari w słynnym 24-godzinowym wyścigu w Le Mans. W latach 60. Henry Ford II i Enzo Ferrari wiedzieli, że nic nie zapewni im lepszej reklamy niż zwycięstwo na torze w sportowej rywalizacji. 

## PRĄD NA WYNOS

Ten przenośny akumulator waży 7,3 kg, ale potrafi zapewnić zasilanie prądem różnych przenośnych urządzeń wszędzie tam, gdzie prądu nie ma. Model PLB40 ma niewielkie wymiary (19,7x19,7x25,4 cm). Może być doładowany z samochodowego gniazdka, z normalnej sieci 230 V lub za pomocą paneli słonecznych. W obudowie są dwa wyjścia USB i jedno tradycyjne 12 V. 



Akumulator Dometic PLB40



Maxi-Cosi Kore Pro i-Size

## ROSNAĆ Z OŚWIETLENIEM

To uniwersalny fotelik dla dzieci o wzroście od 100 do 150 cm czyli od ok. 3 do 12 lat. Można zmieniać jego szerokość i wysokość, czy ustawienie zagłówka, ale największą ciekawostką jest oświe-

tleń zaczepu pasa bezpieczeństwa. Fotelik rozpoznaje, gdy siedzi w nim dziecko i może ono samo zapiąć lub rozpiąć pas. Opcja nosi nazwę Clic Assist. 



# Nasze oddziały

## WARSZAWA – Białotęcka

ul. Białotęcka 233  
tel. 22 50 60 610  
bialotlecka@inter-team.com.pl

## WARSZAWA – Puławska

ul. Puławska 115  
tel. 22 853 32 83  
pulawska@inter-team.com.pl

## WARSZAWA – Regulska

ul. Regulska 41a  
tel. 22 667 73 91  
warszawa1@inter-team.com.pl

## WARSZAWA – Szeligowska

ul. Szeligowska 33  
tel. 22 637 25 05  
szeligowska@inter-team.com.pl

## PRAGA (Czechy)

ul. Do Certous 2620/11  
tel. (00) 420 226 203 165  
praha@inter-team.cz

## BIĄŁYSTOK

ul. Przędzalniana 64  
tel. 85 662 54 00  
bialystok@inter-team.com.pl

## BIELSKO-BIAŁA

ul. Przemysłowa 370  
tel. 33 471 10 22  
bielskobiala@inter-team.com.pl

## BYDGOSZCZ – Łęczycka

ul. Łęczycka 12  
tel. 52 320 35 42  
bydgoszcz2@inter-team.com.pl

## BYDGOSZCZ – Upromex

ul. Pułaskiego 27  
tel. 52 345 35 00  
bydgoszcz@inter-team.com.pl

## BYTOM

ul. Św. Elżbiety 3  
tel. 32 411 64 38  
bytom@inter-team.com.pl

## CHOJNICE

ul. Marynarki 3  
tel. 52 516 13 01  
chojnice@inter-team.com.pl

## CZĘSTOCHOWA

ul. Jesienna 219  
tel. 34 377 83 10  
czestochowa@inter-team.com.pl

## ELBLĄG

ul. Malborska 91  
tel. 55 617 16 19  
elblag@inter-team.com.pl

## ELK

ul. Kościuszki 26A  
tel. 87 733 27 12  
elk@inter-team.com.pl

## GARWOLIN

Sulbiny, ul. Wspólna 2  
tel. 25 748 13 85  
garwolin@inter-team.com.pl

## GDAŃSK

ul. Stanisława Lema 7  
tel. 58 302 02 12  
gdansk@inter-team.com.pl

## GDYNIA

ul. Hutnicza 53  
tel. 58 660 94 00  
gdynia@inter-team.com.pl

## GLIWICE

ul. Spółdzielcza 27  
tel. 32 230 55 90  
gliwice@inter-team.com.pl

## GRUDZIĄDZ

ul. Józefa Włodka 16f  
tel. 56 647 17 28  
grudziadz@inter-team.com.pl

## GORZÓW WIELKOPOLSKI

ul. Piłkarska 21  
tel. 95 726 10 16  
gorzow@inter-team.com.pl

**INOWROCŁAW**

ul. Górnicza 21  
tel. 52 353 00 80  
inowroclaw@inter-team.com.pl

**JANKI**

ul. Krakowska 10  
tel. 22 290 67 51  
janki@inter-team.com.pl

**JELENIA GÓRA**

ul. Okopowa 18  
tel. 75 616 16 20  
jeleniagora@inter-team.com.pl

**KATOWICE**

ul. Kościuszki 227  
tel. 32 781 85 69  
katowice@inter-team.com.pl

**KĘDZIERZYN-KOŹLE**

ul. Piastowska 26B  
tel. 77 481 50 90  
kedzierzyn@inter-team.com.pl

**KĘTRZYN**

ul. Władysława Jagiełły 1A  
tel. 89 751 29 19  
ketrzyn@inter-team.com.pl

**KIELCE**

ul. Kolberga 4a  
tel. 41 345 34 16,18  
kielce@inter-team.com.pl

**KŁODZKO**

ul. Słowackiego 21  
tel. 74 663 14 47  
klodzko@inter-team.com.pl

**KOSZALIN**

ul. Mieszka I 4  
tel. 94 342 70 67  
koszalin@inter-team.com.pl

**KRAKÓW-NOWA HUTA**

ul. Wąwozowa 34B  
tel. 12 680 00 30  
nowahuta@inter-team.com.pl

**KROSNO**

ul. Podkarpacka 2  
tel. 13 420 49 49  
krosno@inter-team.com.pl

**KUTNO**

ul. Spółdzielcza 7  
tel. 24 382 14 82  
kutno@inter-team.com.pl

**KWIDZYN**

ul. 11 Listopada 25  
tel. 55 261 38 38  
kwidzyn@inter-team.com.pl

**LEGNICA**

ul. Wrocławska 104  
tel. 76 854 80 80  
legnica@inter-team.com.pl

**LUBLIN**

ul. Wojciechowska 21 b  
tel. 81 528 62 30  
lublin2@inter-team.com.pl

**ŁOMŻA**

al. Legionów 114  
tel. 86 214 16 14  
lomza@inter-team.com.pl

**ŁOWICZ**

ul. Poznańska 42  
tel. 46 837 30 66  
lowicz@inter-team.com.pl

**ŁÓDŹ – Brukowa**

ul. Brukowa 16/18  
tel. 42 640 74 47  
lodz2@inter-team.com.pl

**ŁÓDŹ – Piłsudskiego**

ul. Piłsudskiego 92  
tel. 42 674 20 47  
lodz@inter-team.com.pl

**MAJDAN k. Warszawy**

ul. Równa 1  
tel. 22 780 43 68  
majdan@inter-team.com.pl

**MALBORK**

ul. Pilotów 4  
tel. 55 272 63 00  
malbork@inter-team.com.pl

**MIELEC**

ul. Kocjana 4  
tel. 17 583 20 99  
mielec@inter-team.com.pl

**NATOLIN k. Grodziska Maz.**

ul. Logistyczna 15  
tel. 22 755 97 01  
natolin@inter-team.com.pl

**NOWY SĄCZ**

ul. Węgierska 201  
tel. 18 449 27 88  
nowysacz@inter-team.com.pl

**NOWY TARG**

ul. Składowa 7A  
tel. 18 546 17 77  
nowytarg@inter-team.com.pl

**OLSZTYN**

ul. Lubelska 36A  
tel. 89 534 33 30  
olsztyn@inter-team.com.pl

**OPOLE**

ul. Kępska 3/5  
tel. 77 456 78 44  
opole@inter-team.com.pl

**OSTROŁĘKA**

al. Wojska Polskiego 22  
tel. 29 760 70 80  
ostroleka@inter-team.com.pl

**PIASECZNO**

ul. Techniczna 2  
tel. 22 735 43 50  
piaseczno@inter-team.com.pl

**PŁOCK**

ul. Graniczna 46  
tel. 24 382 11 91  
plock@inter-team.com.pl

**PSZCZYNA**

ul. Górnośląska 21  
tel. 32 447 47 78  
pszczyna@inter-team.com.pl

**POZNAŃ – Malwowa**

ul. Malwowa 134  
tel. 61 894 18 20, 21  
poznana2@inter-team.com.pl

**POZNAŃ – Obornicka**

ul. Obornicka 227  
tel. 61 656 74 25  
poznana@inter-team.com.pl

**RADOM**

ul. Kapturska 7/9  
tel. 48 331 57 21  
radom@inter-team.com.pl

**RYBNIK**

ul. Karola Miarki 13  
tel. 32 411 09 82  
rybnik@inter-team.com.pl

**RZESZÓW**

ul. Wspólna 2  
tel. 17 221 09 14 do 18  
rzyszow@inter-team.com.pl

**SIEDLCE**

ul. Brzeska 180  
tel. 25 632 59 87  
siedlce@inter-team.com.pl

**SŁUBICE**

Osiedle Przemysłowe 16  
tel. 95 758 90 98, 99  
slubice@inter-team.com.pl

**SŁUPSK**

ul. Bohaterów Westerplatte 7  
tel. 59 841 41 77  
slupsk@inter-team.com.pl

**SOKÓŁKA**

ul. Mariańska 51  
tel. 85 711 95 11  
sokolka@inter-team.com.pl

**SOSNOWIEC**

ul. Piękna 2  
tel. 32 298 60 10  
sosnowiec@inter-team.com.pl

**STARGARD**

ul. Pierwszej Brygady 15e  
tel. 91 817 35 62  
stargard@inter-team.com.pl

**STRZELCE OPOLSKIE**

ul. Koziełska 58  
tel. 77 461 02 49  
strzelceopolskie@inter-team.com.pl

**SUWAŁKI**

ul. Sejneńska 24  
(wjazd od ul. Waryńskiego)  
tel. 87 733 14 94  
suwalk@inter-team.com.pl

**SZCZECIN**

ul. Ruska 29  
tel. 91 485 63 72  
szczecin@inter-team.com.pl

**ŚWIDNICA**

ul. Parkowa 8-10  
tel. 74 663 16 99  
swidnica@inter-team.com.pl

**TARNOBRZEG**

al. Warszawska 2A  
tel. 15 855 50 35  
tarnobrzeg@inter-team.com.pl

**TARNOWSKIE GÓRY**

ul. Zagórska 194  
tel. 32 450 09 30 do 32  
tarnowskiegory@inter-team.com.pl

**TARNÓW**

ul. Wyszyńskiego 12F  
tel. 14 632 66 70  
tarnow@inter-team.com.pl

**TORUŃ**

ul. Curie-Skłodowskiej 81a  
tel. 56 650 88 50 do 59  
torun@inter-team.com.pl

**WIELICZKA**

ul. Reformacka 25  
tel. 12 289 02 16  
wieliczka@inter-team.com.pl

**WOŁOMIN**

ul. Armii Krajowej 19A  
tel. 22 787 02 55 do 57  
wolomin@inter-team.com.pl

**WROCŁAW**

ul. Braterska 6  
tel. 71 782 39 30  
wroclaw@inter-team.com.pl

**WYSZKÓW**

ul. Świętojańska 175  
tel. 29 777 50 40  
wyszkow@inter-team.com.pl

**ZAMOŚĆ**

ul. Lubelska 66  
tel. 84 639 97 10  
zamosc@inter-team.com.pl

**ZDUŃSKA WOLA**

ul. Wodna 4/6  
tel. 43 652 11 61  
zdunskawola@inter-team.com.pl

**ZAWIERCIE**

ul. Wojska Polskiego 36  
tel. 32 670 60 30  
zawiercie@inter-team.com.pl

**ZGORZELEC**

ul. gen. Wł. Andersa 4  
tel. 75 771 55 80  
zgorzelec@inter-team.com.pl

**ZIELONA GÓRA**

ul. Dekoracyjna 3b  
tel. 68 416 12 54  
zielonagora@inter-team.com.pl

**ŻYWIEC**

ul. Dworcowa 22  
tel. 33 861 31 42  
zywiec@inter-team.com.pl

# KRZYŻÓWKA z nagrodą

ROZWIĄZ KRZYŻÓWKĘ I WYŚLIJ DO NAS KUPON,  
A MY NAGRODZIMY PIERWSZYCH 11 OSÓB.

numer poczty pismo urzędowe	▼	tankowany do pełna Akademia ...	▼	sodowa lub utleniona	▼	1	▼	startowy na lotnisku	▼	zakończeni wyścigu	▼	takt, obycie	▼	bok statku
20				patron										13
dziesięć lat		14		7				symbol siły				17		mieszkanie Salonik
odbicie głosu	cenny krzew iglasty		"... do młodości"	czarna na jeźdni		19					2			
			11					plynie przez Toledo		8				
srebrzystobiałe metal											chro- ni glo- we strażaka	mar- ka włas- na Inter-Team		
		4		16										
Agnieszka Rządwańska	otoczony linami		wiek, era											
nazywana po imieniu z bileterkami		5						na śmieci w wieżowcu				upominek	15	z toporem na szafocie
		21		typ roweru						22	12			
... Sinatra, amerykańska piosenkarka						9		wał wodny		18				
		10		wizerunek postaci										6

1	2	3	4	5	6	7	8	9
---	---	---	---	---	---	---	---	---

10	11	12	13	14
----	----	----	----	----

15	16	17	18	19	20	21	22
----	----	----	----	----	----	----	----

3x  
ładowarka samochodowa



8x

zestaw upominków od O.K. Serwis



Otrzymane hasło prosimy przesłać wraz z kuponem na adres: Inter-Team Sp. z o.o., Dział Promocji i Reklamy, ul. Białoleńska 233, 03-253 Warszawa. 11 pierwszych osób, które nadesłały poprawne odpowiedzi, otrzyma ww. nagrody. Regulamin krzyżówki dostępny na stronie: [www.inter-team.com.pl/krzyzowka](http://www.inter-team.com.pl/krzyzowka)

foto. dostawcy

Nazwisko i imię  Firma

Nr FK   Nie mam numeru klienta w firmie Inter-Team

Ulica / nr domu  kod pocztowy / miasto

telefon  fax  e-mail

Rodzaj klienta  sklep  warsztat  sklepo-warsztat  hurtownia  klient detaliczny

Hasło konkursowe z krzyżówki

1	2	3	4	5	6	7	8	9	10	11	12	13	14	15	16	17	18	19	20	21	22
---	---	---	---	---	---	---	---	---	----	----	----	----	----	----	----	----	----	----	----	----	----

Niniejszym oświadczam, że wyrażam zgodę na przetwarzanie moich danych osobowych przez Inter-Team Sp. z o.o. z siedzibą w Warszawie (adres: ul. Białoleńska 233, 03-253 Warszawa) w związku z uczestnictwem w konkursie „Krzyżówka z nagrodą” nr 2/72/2019 (zgodnie z ustawą z dnia 29.08.1997 r. o ochronie danych osobowych Dz. U. Nr. 133, poz. 883).

nr NIP  podpis



INTER-TEAM  
ul. Białoleńska 233  
03-253 Warszawa

2/72/2019



# TESTOWANE DO GRANIC WYTRZYMAŁOŚCI. GOTOWE DO DROGI.

Sprawdź  
nowe ceny  
u dystrybutorów

Bądź przygotowany na każde wyzwanie ze sprzętami SACHS w jakości OE.  
Odkryj sprawdzone technologie. Sprawdź na: [sachsprovenperformance.pl](https://sachsprovenperformance.pl)

SPRAWDZONE TECHNOLOGIE

  
**SACHS**

# Kosimy NA WYŚCIGI

**HONDA SŁYNIE NIE TYLKO Z PRODUKCJI AUT, MOTOCYKLI, SKUTERÓW CZY MASZYN I URZĄDZEŃ. OFERUJE TEŻ KOSIARKI DO TRAWY. I TO JAKIE!**

**K**ilka tygodni temu jedna z kosiarek Hondy ustanowiła nowy rekord Guinnessa. Zgodnie ze wszystkimi regułami, ta sportowa kosiarka musi też spełniać swoje podstawowe zadanie: kosić trawę. A że przy okazji jest piekielnie szybka, to zupełnie inna sprawa...



Pierwsza z szybkich kosiarek Hondy pojawiła się w 2013 r. i rozpędziła się do ponad 187 km/h. Nie było wtedy szybszej kosiarki na świecie. W 2018 r. Honda zaprezentowała model Mean Mower V2, czyli blisko 190-konną kosiarkę do trawy. Mogła osiągać maksymalną prędkość: 241 km/h. Nie miała jednak pod maską kosiarkowego małego silniczka benzynowego Hondy o mocy kilku koni mechanicznych, a sportową jednostkę z motocykla Honda CBR 1000 RR (silnik 4-cylindrowy o pojemności 999 ccm, rozpędzający motocykl do 100 km/h w czasie poniżej 3 s). Tym samym ta kosiarka stworzona na bazie seryjnego modelu Honda HF2622 Lawn Tractor, była zdecydowanie szybsza od większości naszych samochodów! Teraz przyszedł czas na najnowszy rekord kosiarki Hondy. Na torze EuroSpeedway Lausitz, niedaleko Drezna, zorganizowano niezwykłą próbę pod ścisłym nadzorem przedstawicieli organizacji Guinness World Records.



## 160 km/h w 6 sekund

Rekord ustanowiła skromna dziewczyna: Brytyjka Jess Hawkins (rocznik 1995), która brała wcześniej udział w licznych wyścigach i rajdach samochodowych, a teraz rywalizuje w wyścigach o nazwie W Series. To nowa seria wyścigowa organizowana według przepisów Formuły 3, w której mogą rywalizować wyłącznie kobiety.

Kosiarka Hondy miała pobić rekord przyspieszenia do ok. 160 km/h. Średnia z dwóch wymaganych przepisami pomiarów wyniosła 6,285 sekundy. Samochody wielu z nas nie mają szans uzyskać takiego przyspieszenia do 100 km/h, a co dopiero do 160 km/h. Honda poświęciła też czas na dłuższą zabawę z kosiarką na torze, rejestrując prędkość maksymalną prawie 243 km/h. Ten wynik jest jednak nieoficjalny. Jedno jest pewne: całe przedsięwzięcie było wielkim sukcesem reklamowym. 





## OSRAM LEDriving®

Lampy drogowe i robocze LEDriving® zapewniają wyjątkowo jasne światło o temperaturze barwowej do 6000K. Solidna i odporna na obciążenia konstrukcja, zintegrowany sterownik i efektywne odprowadzanie ciepła zapewniają trwałość do 5000h.



### Światła robocze – tylko off-road<sup>1)</sup>

- **Seria wielofunkcyjna** – 2 funkcje oświetlenia LED  
światła robocze i stylowe światła w kształcie litery X  
lub świecącego paska
- MX85-SP – wąski kąt rozsyłu światła 13,5° i daleki zasięg do 110m  
MX85-WD – szeroki kąt rozsyłu światła 43,5° i zasięg do 55m  
MX140-WD – szeroki kąt rozsyłu światła 45° i zasięg do 60m



### Światła drogowe – z homologacją ECE<sup>2)</sup>

- **Seria wielofunkcyjna** – 2 funkcje oświetlenia LED:  
dodatkowe światła drogowe i przednie światła pozycyjne
- **Seria funkcyjna** – 4 modele lamp LED do zastosowania  
jako dodatkowe światła drogowe
- **SP** - Światło punktowe zapewniające oświetlenie obszaru  
daleko od pojazdu aż do 360m/450m
- **CB** - Światło mieszane pozwalające na oświetlenie obszaru  
zarówno blisko, jak i daleko od pojazdu aż do 320m/440m
- **Seria slim** – 3 modele lamp LED do zastosowania  
jako dodatkowe światła drogowe o kompaktowej budowie  
i zasięgu światła aż do 190m/270m/370m



\* Szczegóły dotyczące gwarancji na [www.osram.pl/am-gwarancje](http://www.osram.pl/am-gwarancje).

<sup>1)</sup> Produkty nie posiadają homologacji ECE. Oznacza to, że nie mogą być wykorzystywane w oświetleniu zewnętrznym, jeśli pojazd porusza się po drogach publicznych.

<sup>2)</sup> Światła drogowe powinny być instalowane parami do pojazdów 12/24 V

# Znajdź różnicę!

pomiędzy fabryką części KYB na pierwszy montaż (OE)  
a fabryką części KYB na rynek wtórny (IAM)

FABRYKA CZĘŚCI NA PIERWSZY MONTAŻ (OE)



FABRYKA CZĘŚCI NA RYNEK WTÓRNY (IAM)



Nie widać różnic? Dlatego, że to **ta sama** fabryka!

KYB jest jednym z największych światowych producentów amortyzatorów na pierwszy montaż OE.

Amortyzatory KYB przeznaczone na rynek części zamiennych produkowane są w tych samych fabrykach i z wykorzystaniem tej samej technologii, co montowane jako oryginalne wyposażenie.